

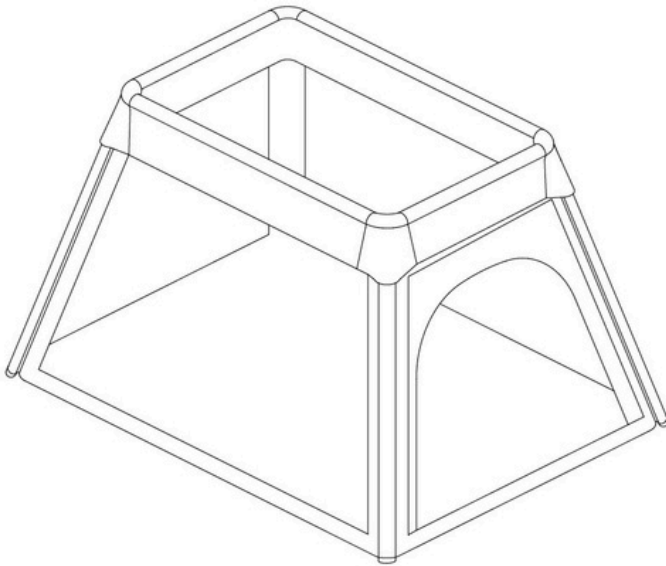

Travel Crib Pure White

(Manual – Mode d'emploi - Handleiding – Gebrauchsanleitung- Instrucciones de uso - Instruções de utilização - Istruzioni per l'uso - Návod k použití - Návod na použitie - Podręcznik - Χειροκίνητο)



B320000

Made In China – Bo Jungle - Chamo BV – Brambroek 23B - 9500 GERAARDSBERGEN – BELGIUM
www.bojungle.eu – office@bojungle.eu – Tel: +32 54 240 331 – Fax: +32 9 270 01 80



TABLE OF CONTENTS

SUBJECT	PAGE
All parts	p.3
Assembly instruction	p.3
Use as a crib	p.4
Use as a playard	p.5
Folding	p.6
 WARNING/MAINTENANCE	
English	p. 7
French	p. 8
Dutch	p. 9
German	p. 10
Spanish	p. 11
Portugese	p. 12
Italian	p. 13
Česky.....	p. 14
Slovenská	p. 15
Polish	p. 16
Greek	p. 17

ALL PARTS

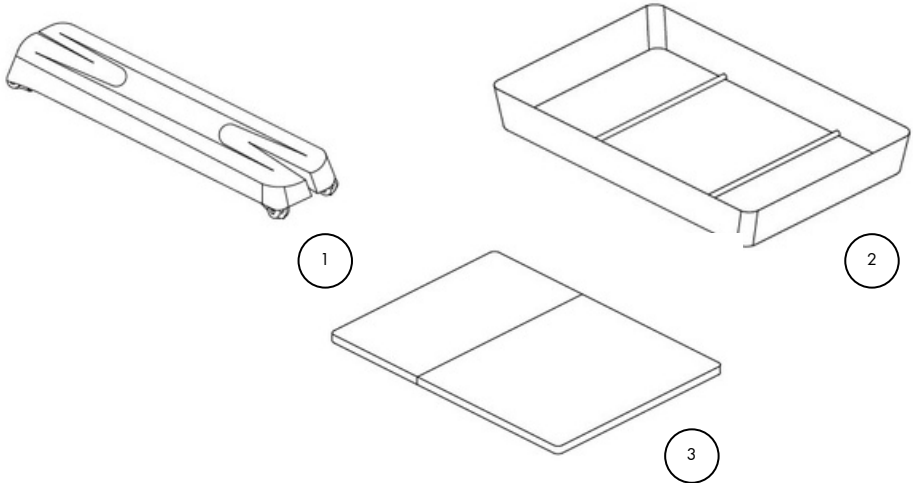

EN: 1. Baby cot 2. Second layer 3. Mattress	NL: 1. Babybedje (reis) 2. Tweede niveau 3. Matras	ES: 1. Cuna de viaje 2. Segundo nivel 3. Colchón	IT: 1. Lettino da viaggio 2. Secondo livello 3. Materasso	SK: 1. Cestovná postelka 2. Druhá úroveň 3. Matrac	EL: 1. Παιδικό κρεβάτακι ταξιδιού 2. Δεύτερο επίπεδο 3. Στρώμα
FR: 1. Lit bébé (pliant) 2. Deuxième niveau 3. Matelas	DE: 1. Babybett (Reise) 2. Zweite Ebene 3. Matratze	PT: 1. Berço portátil 2. Segundo nível 3. Colchão	CZ: 1. Cestovní postýlka 2. Druhá úroveň 3. Matrace	PL: 1. Łóżeczko turystyczne 2. Drugi poziom 3. Materac	

ASSEMBLY INSTRUCTION

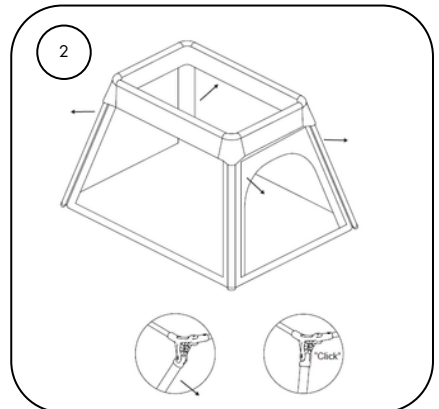
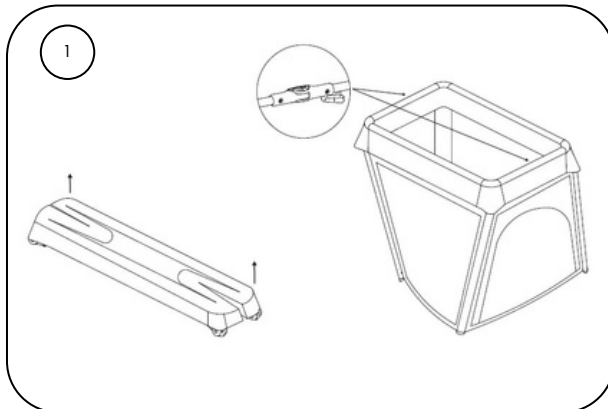

EN

1. Press the fold button on the short sides of the upper frame and push the short sides inward.
2. Fold the two legs on one side inward, and then fold the legs on the other side.

DE

1. Drücken Sie die Faltknöpfe an den kurzen Seiten des oberen Rahmens und schieben Sie die kurzen Seiten nach innen.
2. Klappen Sie die beiden Beine auf einer Seite nach innen und anschließend die Beine auf der anderen Seite.

IT

1. Premi il pulsante di chiusura sui lati corti del telaio superiore e spingi i lati corti verso l'interno.
2. Piega le due gambe da un lato verso l'interno, poi piega le gambe dall'altro lato.

PL

1. Naciśnij przycisk składania na krótkich bokach górnej ramy i wciśnij krótkie boki do środka.
2. Złóż dwie nogi z jednej strony do środka, a następnie nogi z drugiej strony.

FR

1. Appuyez sur le bouton de pliage des côtés courts du cadre supérieur et poussez les côtés courts vers l'intérieur.
2. Pliez les deux pieds d'un côté vers l'intérieur, puis pliez les pieds de l'autre côté.

ES

1. Presione el botón de plegado en los lados cortos del marco superior y empuje los lados cortos hacia adentro.
2. Pliegue las dos patas de un lado hacia adentro y luego las patas del otro lado.

CZ

1. Stiskněte tlačítko skládání na krátkých stranách horního rámu a zatlačte krátké strany dovnitř.
2. Složte dvě nohy na jedné straně dovnitř a poté složte nohy na druhé straně.

EL

1. Πατήστε το κουμπί αναδίπλωσης στις κοντές πλευρές του επάνω πλαισίου και στρώστε τις κοντές πλευρές προς τα μέσα.
2. Διπλώστε τα δύο πόδια από τη μία πλευρά προς τα μέσα και στη συνέχεια διπλώστε τα πόδια από την άλλη πλευρά.

NL

1. Druk op de vouwknop aan de korte zijden van het bovenframe en duw de korte zijden naar binnen.
2. Vouw de twee poten aan één kant naar binnen, en daarna de poten aan de andere kant.

PT

1. Pressione o botão de dobrar nos lados curtos da estrutura superior e empurre os lados curtos para dentro.
2. Dobre as duas pernas de um lado para dentro e depois dobre as pernas do outro lado.

SK

1. Stlačte tlačidlo na skladanie na krátkych stranách horného rámu a zatlačte krátke strany dovnútra.
2. Sklopte dve nohy na jednej strane dovnútra a potom sklopte nohy na druhej strane.

USE AS A CRIB

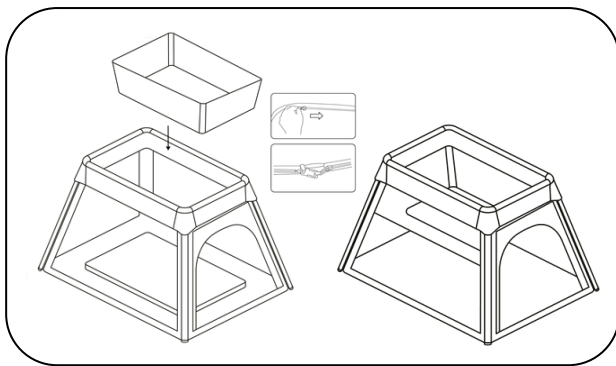
**EN:**

1. Zip up the crib and the second layer, make sure that the zip is completely closed before using.
2. Unzip the mattress and place the larger mattress on the second layer.

FR:

1. Fermez la fermeture éclair du lit et du deuxième niveau, assurez-vous qu'elle est complètement fermée avant utilisation.
2. Ouvrez la fermeture éclair du matelas et placez le grand matelas sur le deuxième niveau.

NL:

1. Rits het bedje en de tweede laag dicht, zorg dat de rits volledig gesloten is vóór gebruik.
2. Rits de matras open en leg de grotere matras op de tweede laag.

DE:

1. Schließen Sie den Reißverschluss des Bettes und der zweiten Ebene, und stellen Sie sicher, dass der Reißverschluss vollständig geschlossen ist, bevor Sie es benutzen.
2. Öffnen Sie den Reißverschluss der Matratze und legen Sie die größere Matratze auf die zweite Ebene.

ES:

1. Cierre la cremallera de la cuna y del segundo nivel, y asegúrese de que esté completamente cerrada antes de usar.
2. Abra la cremallera del colchón y coloque el colchón más grande en el segundo nivel.

PT:

1. Feche o zíper do berço e do segundo nível, certificando-se de que esteja completamente fechado antes de usar.
2. Abra o zíper do colchão e coloque o colchão maior no segundo nível.

IT:

1. Chiudi la cerniera del lettino e del secondo livello, assicurandoti che sia completamente chiusa prima dell'uso.
2. Apri la cerniera del materasso e posiziona il materasso più grande sul secondo livello.

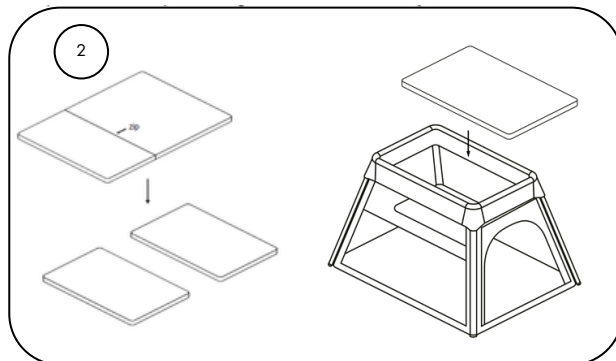

CZ:

1. Zapněte zip postýlky a druhé úrovně, ujistěte se, že je zip zcela zavřený před použitím.
2. Rozepněte zip matrace a položte větší matraci na druhou úroveň.

SK:

1. Zapnite zips postielky a druhej úrovne, uistite sa, že je úplne zapnutý pred použitím.
2. Rozopnite zips matracu a položte väčšiu matrac na druhú úroveň.

PL:

1. Zapnij zamek łóžeczka i drugiego poziomu, upewnij się, że zamek jest całkowicie zamknięty przed użyciem.
2. Rozepnij zamek materaca i umieść większy materac na drugim poziomie.

EL:

1. Κλείστε το φερμουάρ της κοίτης και του δεύτερου επιπέδου και βεβαιωθείτε ότι είναι πλήρως κλειστό πριν τη χρήση.
2. Ανοίξτε το φερμουάρ του στρώματος και τοποθετήστε το μεγαλύτερο στρώμα στο δεύτερο επίπεδο.

USE AS A PLAYARD

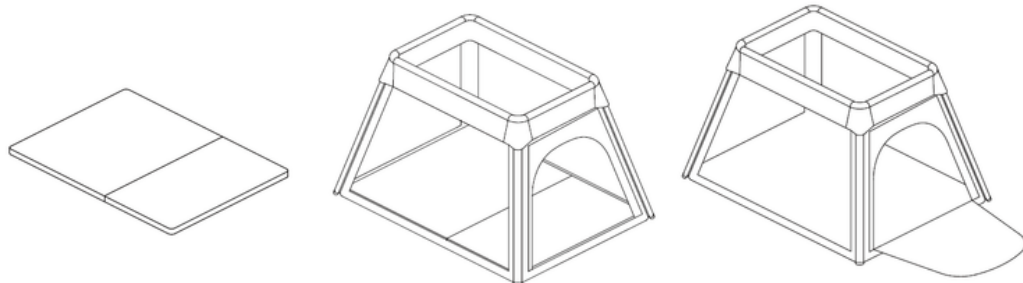
**EN:**

Unzip and take out the second layer, and place the whole mattress on the bottom. The side door can be opened for easy access for the child.

FR:

Ouvrez la fermeture éclair et retirez le deuxième niveau, puis placez le matelas entier au fond. La porte latérale peut être ouverte pour un accès facile à l'enfant.

NL:

Rits de tweede laag open en haal deze eruit, en leg het volledige matras op de bodem. Het zijdeur kan worden geopend voor gemakkelijke toegang voor het kind.

DE:

Öffnen Sie den Reißverschluss und nehmen Sie die zweite Ebene heraus, und legen Sie die gesamte Matratze auf den Boden. Die Seitentür kann geöffnet werden, damit das Kind leichter hinein- und herauskommt.

ES:

Abra la cremallera y saque el segundo nivel, luego coloque el colchón completo en el fondo. La puerta lateral se puede abrir para un acceso fácil del niño.

PT:

Abra o zíper e retire o segundo nível, e coloque o colchão inteiro no fundo. A porta lateral pode ser aberta para facilitar o acesso da criança.

IT:

Apri la cerniera e rimuovi il secondo livello, quindi posiziona l'intero materasso sul fondo. La porticina laterale può essere aperta per un facile accesso del bambino.

CZ:

Rozepněte zip a vyjměte druhou úroveň, poté položte celou matraci na dno. Boční dvířka lze otevřít pro snadný přístup dítěte.

SK:

Rozopnite zips a vyberte druhú úroveň, potom položte celý matrac na dno. Bočné dverka je možné otvoriť pre jednoduchý prístup dieťaťa.

PL:

Rozepnij zamek i wyjmij drugi poziom, a następnie umieść cały materac na dole. Boczne drzwiczki można otworzyć, aby dziecko miało łatwy dostęp.

EL:

Ανοίξτε το φερμουάρ και αφαιρέστε το δεύτερο επίπεδο, και τοποθετήστε ολόκληρο το στρώμα στον πάτο. Η πλευρική πόρτα μπορεί να ανοίξει για εύκολη πρόσβαση του παιδιού.

FOLDING

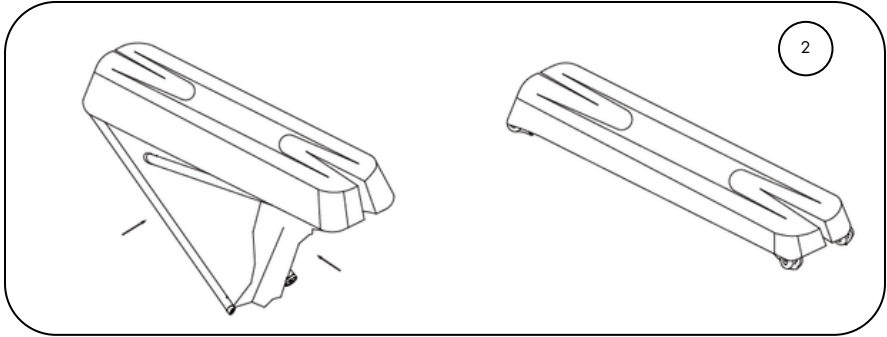
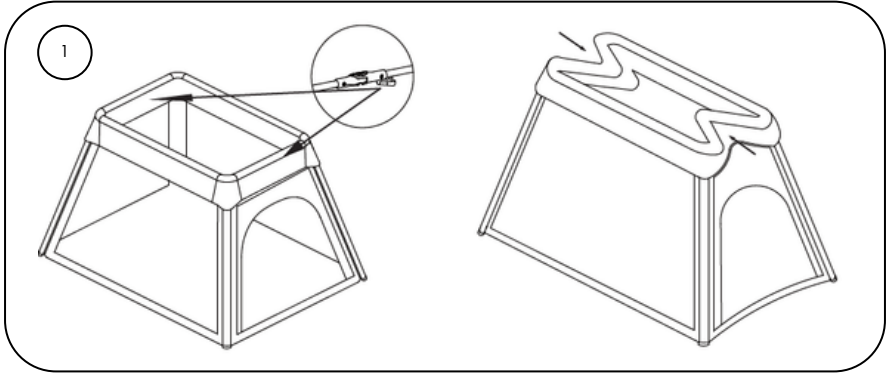

EN:

1. Press the fold button on the short sides of the upper frame and push the short sides inward.
2. Fold the two legs on one side inward, and then fold the legs on the other side.

Tip: Remove the mattress and second layer before folding the crib.

FR:

1. Appuyez sur le bouton de pliage des côtés courts du cadre supérieur et poussez les côtés courts vers l'intérieur.
2. Pliez les deux pieds d'un côté vers l'intérieur, puis les pieds de l'autre côté.

Astuce : Retirez le matelas et le deuxième niveau avant de plier le lit.

NL:

1. Druk op de vouwknop aan de korte zijden van het bovenframe en duw de korte zijden naar binnen.
2. Vouw de twee poten aan één kant naar binnen, daarna de poten aan de andere kant.

Tip: Haal het matras en de tweede laag eruit voordat je het bedje inklapt.

DE:

1. Drücken Sie die Faltnöpfe an den kurzen Seiten des oberen Rahmens und schieben Sie die kurzen Seiten nach innen.
2. Klappen Sie die beiden Beine auf einer Seite nach innen, dann die Beine auf der anderen Seite.

Tip: Entfernen Sie die Matratze und die zweite Ebene, bevor Sie das Bett zusammenklappen.

ES:

1. Presione el botón de plegado en los lados cortos del marco superior y empuje los lados cortos hacia adentro.
 2. Pliegue las dos patas de un lado hacia adentro y luego las patas del otro lado.
- Consejo: Retire el colchón y el segundo nivel antes de plegar la cuna.

PT:

1. Pressione o botão de dobrar nos lados curtos da estrutura superior e empurre os lados curtos para dentro.
 2. Dobre as duas pernas de um lado para dentro e depois as pernas do outro lado.
- Dica: Remova o colchão e o segundo nível antes de dobrar o berço.

IT:

1. Premi il pulsante di chiusura sui lati corti del telaio superiore e spingi i lati corti verso l'interno.
 2. Piega le due gambe da un lato verso l'interno, poi le gambe dall'altro lato.
- Suggerimento: Rimuovi il materasso e il secondo livello prima di chiudere il lettino.

CZ:

1. Stiskněte tlačítko skládání na krátkých stranách horního rámu a zatlačte krátké strany dovnitř.
 2. Složte dvě nohy na jedné straně dovnitř a poté nohy na druhé straně.
- Tip: Před složením postýlky vyjměte matraci a druhou úroveň.

SK:

1. Stlačte tlačidlo na skladanie na krátkych stranách horného rámu a zatlačte krátke strany dovnútra.
 2. Sklopte dve nohy na jednej strane dovnútra a potom nohy na druhej strane.
- Tip: Pred zložením postielky vyberte matrac a druhú úroveň.

PL:

1. Naciśnij przycisk składania na krótkich bokach górnej ramy i wciśnij krótkie boki do środka.
 2. Złóż dwie nogi z jednej strony do środka, a następnie nogi z drugiej strony.
- Wskazówka: Przed złożeniem łóżeczka wyjmij materac i drugi poziom.

EL:

1. Πατήστε το κουμπί αναδίπλωσης στις κοντές πλευρές του επάνω πλαισίου και σπρώξτε τις κοντές πλευρές προς τα μέσα.
 2. Διπλώστε τα δύο πόδια από τη μία πλευρά προς τα μέσα και στη συνέχεια τα πόδια από την άλλη πλευρά.
- Συμβουλή: Αφαιρέστε το στρώμα και το δεύτερο επίπεδο πριν διπλώσετε την κούνια.

WARNING

Please read the instruction manual before assembly and using this product. Failure to follow the instructions correctly may result in serious injury or death!

WARNINGS:

- Never leave the child unattended.
- Intended for children from birth up to 24 months.
- When the mattress is in the highest position, use only for children from 0 to 6 months (up to 9 kg), and stop using this position once the child can sit, kneel, or pull up.
- Always use the original mattress provided with this product. Do not add a second mattress.
- Newborns can suffocate on soft bedding. Do not place pillows or similar items under the baby.
- Do not leave anything in the cot or playard that could cause suffocation or strangulation (like strings, cords, toys).
- Keep the cot away from cigarettes, open flames, heaters, or other heat sources.
- Do not use the cot if any parts are missing, broken, or damaged.
- Ensure all parts are properly assembled and tightened. Regularly check connections.
- Keep screws and fittings secure so a child cannot trap body parts or clothing, which could cause strangulation.
- The lowest mattress/base position is the safest. Lower it as soon as the baby can sit up.
- Stop using the cot if the child is able to climb out.
- All folding, adjusting, or accessory installation must be done by an adult.
- Never move or adjust the cot with the child inside.
- Only one child should use the cot at a time.
- Always place the cot on a flat, level surface. Never use on a slope.
- Keep the cot out of direct sunlight to avoid fading or overheating. After being in heat, wait before placing the child inside.

ADDITIONAL WARNINGS FOR PLAYARD FUNCTION

- Do not use without the base/mattress.
- Ensure the playard is fully assembled and locked before use.
- Always close the zipper on the short side when the playard is used normally.
- Never leave items inside that could be climbed on or cause suffocation or strangulation.

CLEANING & MAINTENANCE

- Wipe down with a damp cloth and use a mild soap solution if necessary. Do not use abrasive cleaners. Always store product in a clean dry place.
- Always check parts regularly – replace if required. Use only those parts and accessories approved by manufacturer.

EXECUTIVE STANDARD

Conforms to the Safety Requirements of EN 1130:2019 + AC:2020/ BS EN 1130:2019; EN 716-1:2017; EN 16890:2017+A1:2021

Made In China – Bo Jungle - Chamo BV – Brambroek 23B - 9500 GERAARDSBERGEN – BELGIUM
www.bojungle.eu – office@bojungle.eu – Tel: +32 54 240 331 – Fax: +32 9 270 01 80

AVERTISSEMENT

Veillez lire le manuel d'instructions avant d'assembler et d'utiliser ce produit. Le non-respect des instructions peut entraîner des blessures graves, voire mortelles.

AVERTISSEMENTS :

- Ne laissez jamais l'enfant sans surveillance.
- Destiné aux enfants de la naissance jusqu'à 24 mois.
- Lorsque le matelas est en position la plus haute, utilisez-le uniquement pour les enfants de 0 à 6 mois (jusqu'à 9 kg), et arrêtez d'utiliser cette position une fois que l'enfant peut s'asseoir, s'agenouiller ou se relever.
- Utilisez toujours le matelas d'origine fourni avec ce produit. N'ajoutez pas de second matelas.
- Les nouveau-nés peuvent s'étouffer dans une literie moelleuse. Ne placez pas d'oreillers ou d'objets similaires sous le bébé.
- Ne laissez rien dans le lit ou le parc qui pourrait provoquer une suffocation ou une strangulation (comme des ficelles, des cordons, des jouets).
- Gardez le lit loin des cigarettes, des flammes nues, des radiateurs ou d'autres sources de chaleur.
- N'utilisez pas le lit bébé si des pièces sont manquantes, cassées ou endommagées.
- Assurez-vous que toutes les pièces sont correctement assemblées et serrées. Vérifiez régulièrement les connexions.
- Maintenez les vis et les fixations bien fixées afin qu'un enfant ne puisse pas coincer des parties du corps ou des vêtements, ce qui pourrait provoquer un étranglement.
- La position la plus basse du matelas/sommier est la plus sûre. Abaissez-le dès que bébé peut s'asseoir.
- Arrêtez d'utiliser le lit bébé si l'enfant est capable de sortir en grimant.
- Tout pliage, réglage ou installation d'accessoires doit être effectué par un adulte.
- Ne jamais déplacer ou ajuster le lit avec l'enfant à l'intérieur.
- Un seul enfant à la fois doit utiliser le lit bébé.
- Placez toujours le lit sur une surface plane et horizontale. Ne l'utilisez jamais sur une pente.
- Gardez le lit à l'abri de la lumière directe du soleil pour éviter la décoloration ou la surchauffe. Après une période de chaleur, attendez avant d'y placer l'enfant.

AVERTISSEMENTS SUPPLÉMENTAIRES POUR LA FONCTION PARC

- Ne pas utiliser sans la base/le matelas.
- Assurez-vous que le parc est entièrement assemblé et verrouillé avant utilisation.
- Fermez toujours la fermeture éclair sur le côté court lorsque le parc est utilisé normalement.
- Ne laissez jamais à l'intérieur des objets sur lesquels on pourrait grimper ou qui pourraient provoquer une suffocation ou une strangulation.

NETTOYAGE ET ENTRETIEN

- Essuyez avec un chiffon humide et utilisez une solution savonneuse douce si nécessaire. N'utilisez pas de nettoyeurs abrasifs. Conservez toujours le produit dans un endroit propre et sec.
- Vérifiez régulièrement les pièces et remplacez-les si nécessaire. Utilisez uniquement les pièces et accessoires approuvés par le fabricant.

NORME EXÉCUTIVE

Conforme aux exigences de sécurité des normes EN 1130:2019 + AC:2020/ BS EN 1130:2019 ; EN 716-1:2017 ; EN 16890:2017+A1:2021

Made In China – Bo Jungle - Chamo BV – Brambroek 23B - 9500 GERAARDSBERGEN – BELGIQUE
www.bojungle.eu – office@bojungle.eu – Tél : +32 54 240 331 – Fax : +32 9 270 01 80

WAARSCHUWING

Lees de handleiding voordat u dit product monteert en gebruikt. Het niet correct opvolgen van de instructies kan ernstig letsel of de dood tot gevolg hebben!

WAARSCHUWINGEN:

- Laat uw kind nooit alleen.
- Geschikt voor kinderen vanaf de geboorte tot 24 maanden.
- Wanneer de matras in de hoogste stand staat, gebruik deze stand dan alleen voor kinderen van 0 tot 6 maanden (tot 9 kg). Stop met het gebruik van deze stand zodra het kind kan zitten, knielen of zich optrekken.
- Gebruik altijd de originele matras die bij dit product wordt geleverd. Voeg geen tweede matras toe.
- Pasgeborenen kunnen stikken in zacht beddengoed. Leg geen kussens of iets dergelijks onder de baby.
- Laat geen voorwerpen in het bedje of de box achter die verstikking of wurging kunnen veroorzaken (zoals touwtjes, koorden en speelgoed).
- Houd het bedje uit de buurt van sigaretten, open vuur, kachels en andere warmtebronnen.
- Gebruik het bedje niet als er onderdelen ontbreken, kapot zijn of beschadigd zijn.
- Zorg ervoor dat alle onderdelen goed gemonteerd en vastgedraaid zijn. Controleer regelmatig de aansluitingen.
- Zorg ervoor dat schroeven en bevestigingen goed vastzitten, zodat lichaamsdelen of kleding van het kind er niet tussen bekneld kunnen raken. Dit kan wurging tot gevolg hebben.
- De laagste matras-/bodempositie is het veiligst. Zet deze lager zodra de baby rechtop kan zitten.
- Gebruik het bedje niet meer als het kind er zelf uit kan klimmen.
- Het opvouwen, verstellen en installeren van accessoires moet door een volwassene worden gedaan.
- Verplaats of verander het bedje nooit terwijl het kind erin ligt.
- Er mag maar één kind tegelijk in het bedje slapen.
- Plaats het bedje altijd op een vlakke, vlakke ondergrond. Gebruik het nooit op een helling.
- Houd het bedje uit direct zonlicht om verkleuring of oververhitting te voorkomen. Wacht na een periode van krolsheid voordat u uw kind erin legt.

EXTRA WAARSCHUWINGEN VOOR DE SPEELTUINFUNCTIE

- Niet gebruiken zonder de basis/matras.
- Zorg ervoor dat de box volledig gemonteerd en vergrendeld is voordat u hem gebruikt.
- Sluit bij normaal gebruik van de box altijd de rits aan de korte zijde.
- Laat nooit voorwerpen achter die erop geklommen kunnen worden of die verstikking of wurging kunnen veroorzaken.

REINIGING EN ONDERHOUD

- Veeg af met een vochtige doek en gebruik indien nodig een milde zeepoplossing. Gebruik geen schuurmiddelen. Bewaar het product altijd op een schone, droge plaats.
- Controleer onderdelen regelmatig en vervang ze indien nodig. Gebruik alleen onderdelen en accessoires die door de fabrikant zijn goedgekeurd.

UITVOERENDE STANDAARD

Voldoet aan de veiligheidseisen van EN 1130:2019 + AC:2020 / BS EN 1130:2019; EN 716-1:2017; EN 16890:2017+A1:2021

Made In China – Bo Jungle - Chamo BV – Brambroek 23B - 9500 GERAARDSBERGEN – BELGIUM
www.bojungle.eu – office@bojungle.eu – Tel: +32 54 240 331 – Fax: +32 9 270 01 80

! WARNUNG

Bitte lesen Sie die Bedienungsanleitung vor der Montage und Verwendung dieses Produkts. Eine Nichtbefolgung der Anweisungen kann zu schweren Verletzungen oder zum Tod führen!

WARNUNGEN:

- Lassen Sie das Kind niemals unbeaufsichtigt.
- Für Kinder von der Geburt bis zu 24 Monaten bestimmt.
- Wenn sich die Matratze in der höchsten Position befindet, verwenden Sie sie nur für Kinder von 0 bis 6 Monaten (bis 9 kg) und beenden Sie diese Position, sobald das Kind sitzen, knien oder sich hochziehen kann.
- Verwenden Sie immer die Originalmatratze, die mit diesem Produkt geliefert wurde. Legen Sie keine zweite Matratze hinzu.
- Neugeborene können auf weicher Bettwäsche ersticken. Legen Sie keine Kissen oder ähnliche Gegenstände unter das Baby.
- Lassen Sie nichts im Kinderbett oder Laufstall liegen, was zu Erstickung oder Strangulation führen könnte (wie Schnüre, Kordeln, Spielzeug).
- Halten Sie das Kinderbett von Zigaretten, offenen Flammen, Heizgeräten oder anderen Wärmequellen fern.
- Verwenden Sie das Kinderbett nicht, wenn Teile fehlen, kaputt oder beschädigt sind.
- Stellen Sie sicher, dass alle Teile ordnungsgemäß montiert und festgezogen sind. Überprüfen Sie regelmäßig die Anschlüsse.
- Bewahren Sie Schrauben und Beschläge sicher auf, damit ein Kind keine Körperteile oder Kleidung einklemmen kann, was zu Strangulation führen könnte.
- Die niedrigste Matratzen-/Lagerposition ist die sicherste. Senken Sie die Position ab, sobald das Baby sitzen kann.
- Beenden Sie die Nutzung des Kinderbetts, wenn das Kind herausklettern kann.
- Das Zusammenklappen, Einstellen und Anbringen von Zubehörteilen muss von einem Erwachsenen durchgeführt werden.
- Bewegen oder verstellen Sie das Kinderbett niemals, wenn sich ein Kind darin befindet.
- Das Kinderbett sollte immer nur von einem Kind gleichzeitig benutzt werden.
- Stellen Sie das Kinderbett immer auf eine ebene Fläche. Verwenden Sie es niemals an einer Schräge.
- Schützen Sie das Kinderbett vor direkter Sonneneinstrahlung, um ein Ausbleichen oder Überhitzen zu vermeiden. Warten Sie nach der Wärme, bevor Sie das Kind hineinlegen.

ZUSÄTZLICHE WARNHINWEISE ZUR SPIELPLATZFUNKTION

- Nicht ohne Untergestell/Matratze verwenden.
- Stellen Sie sicher, dass der Laufstall vor der Verwendung vollständig zusammengebaut und verriegelt ist.
- Bei normaler Nutzung des Laufstalls den Reißverschluss an der kurzen Seite immer schließen.
- Lassen Sie niemals Gegenstände im Inneren zurück, auf die geklettert werden könnte oder die zu Erstickung oder Strangulation führen könnten.

REINIGUNG UND WARTUNG

- Mit einem feuchten Tuch abwischen und gegebenenfalls eine milde Seifenlösung verwenden. Keine Scheuermittel verwenden. Produkt stets an einem sauberen, trockenen Ort aufbewahren.
- Überprüfen Sie die Teile regelmäßig und ersetzen Sie sie bei Bedarf. Verwenden Sie nur vom Hersteller freigegebene Teile und Zubehör.

EXECUTIVE STANDARD

Entspricht den Sicherheitsanforderungen von EN 1130:2019 + AC:2020/ BS EN 1130:2019; EN 716-1:2017; EN 16890:2017+A1:2021

Hergestellt in China – Bo Jungle – Chamo BV – Brambroek 23B – 9500 GERAARDSBERGEN – BELGIEN www.bojungle.eu – office@bojungle.eu – Tel: +32 54 240 331 – Fax: +32 9 270 01 80



ADVERTENCIA

Lea el manual de instrucciones antes de ensamblar y utilizar este producto. ¡No seguir las instrucciones correctamente puede provocar lesiones graves o la muerte!

ADVERTENCIAS:

- Nunca deje al niño sin supervisión.
- Destinado a niños desde el nacimiento hasta los 24 meses.
- Cuando el colchón esté en la posición más alta, utilizar solo para niños de 0 a 6 meses (hasta 9 kg), y dejar de utilizar esta posición una vez que el niño pueda sentarse, arrodillarse o incorporarse.
- Utilice siempre el colchón original que viene con este producto. No añada un segundo colchón.
- Los recién nacidos pueden asfixiarse con ropa de cama blanda. No coloque almohadas ni objetos similares debajo del bebé.
- No deje nada en la cuna o el corral que pueda causar asfixia o estrangulación (como cuerdas, cordones, juguetes).
- Mantenga la cuna alejada de cigarrillos, llamas abiertas, calentadores u otras fuentes de calor.
- No utilice la cuna si alguna pieza falta, está rota o dañada.
- Asegúrese de que todas las piezas estén correctamente ensambladas y apretadas. Revise las conexiones periódicamente.
- Mantenga los tornillos y accesorios seguros para que el niño no pueda atrapar partes del cuerpo ni ropa, lo que podría causar estrangulamiento.
- La posición más baja del colchón/base es la más segura. Bájela en cuanto el bebé pueda sentarse.
- Deje de usar la cuna si el niño puede salir.
- Cualquier plegado, ajuste o instalación de accesorios debe ser realizada por un adulto.
- Nunca mueva ni ajuste la cuna con el niño dentro.
- Sólo un niño a la vez debe utilizar la cuna.
- Coloque siempre la cuna sobre una superficie plana y nivelada. Nunca la utilice en una pendiente.
- Mantenga la cuna alejada de la luz solar directa para evitar que se decolore o se sobrecaliente. Después de que haya pasado el calor, espere antes de colocar al niño dentro.

ADVERTENCIAS ADICIONALES PARA LA FUNCIÓN DE PARQUE

- No utilizar sin la base/colchón.
- Asegúrese de que el corral esté completamente ensamblado y bloqueado antes de usarlo.
- Cierre siempre la cremallera del lado corto cuando utilice el corral con normalidad.
- Nunca deje dentro objetos que puedan ser tocados o que puedan causar asfixia o estrangulamiento.

LIMPIEZA Y MANTENIMIENTO

- Limpie con un paño húmedo y, si es necesario, utilice una solución jabonosa suave. No utilice limpiadores abrasivos. Guarde siempre el producto en un lugar limpio y seco.
- Revise siempre las piezas periódicamente y sustitúyalas si es necesario. Utilice únicamente piezas y accesorios aprobados por el fabricante.

ESTÁNDAR EJECUTIVO

Cumple con los requisitos de seguridad de EN 1130:2019 + AC:2020/ BS EN 1130:2019; EN 716-1:2017; EN 16890:2017+A1:2021

Hecho en China – Bo Jungle - Chamo BV – Brambroek 23B - 9500 GERAARDSBERGEN – BÉLGICA
 www.bojungle.eu – office@bojungle.eu – Tel: +32 54 240 331 – Fax: +32 9 270 01 80





Leia o manual de instruções antes de montar e usar este produto. O não cumprimento correto das instruções pode resultar em ferimentos graves ou morte!

AVISOS:

- Nunca deixe seu filho sozinho.
- Projetado para crianças do nascimento aos 24 meses de idade.
- Quando o colchão estiver na posição mais alta, ele só deve ser usado por crianças de 0 a 6 meses (até 9 kg). Pare de usar essa posição quando seu filho conseguir sentar, ajoelhar ou se levantar sozinho.
- Utilize sempre o colchão original fornecido com este produto. Não adicione um segundo colchão.
- Recém-nascidos podem sufocar em roupas de cama macias. Não coloque travesseiros ou itens semelhantes sob o bebê.
- Não deixe nada no berço ou no cercadinho que possa causar estrangulamento ou sufocamento (por exemplo, cordões, fios, brinquedos).
- Mantenha o berço longe de cigarros, chamas abertas, aquecedores e outras fontes de calor.
- Não utilize o berço se alguma parte estiver faltando, danificada ou rachada.
- Certifique-se de que todas as peças estejam devidamente montadas e apertadas. Verifique as conexões regularmente.
- Certifique-se de que os parafusos e fixadores estejam bem presos para que seu filho não possa prender nenhuma parte do corpo ou da roupa, o que pode causar estrangulamento.
- A posição mais segura é a do colchão/base mais baixa. Abaixar assim que seu filho conseguir sentar.
- Você deve parar de usar o berço quando seu filho conseguir sair dele.
- Toda montagem, ajuste e instalação de acessórios devem ser realizados por um adulto.
- Nunca mova ou ajuste o berço enquanto houver um bebê dentro.
- Somente uma criança deve ficar no berço por vez.
- Coloque sempre o berço em uma superfície plana e nivelada. Nunca o utilize em declives.
- Mantenha o berço longe da luz solar direta para evitar desbotamento ou superaquecimento. Espere até que ele esfrie após a exposição ao calor antes de colocar o bebê nele.

AVISOS ADICIONAIS PARA A FUNÇÃO QUARTZO

- Não utilizar sem base/colchão.
- Certifique-se de que o cercadinho esteja totalmente montado e travado antes de usar.
- Sempre feche o zíper no lado curto quando o cercadinho estiver sendo usado normalmente.
- Nunca deixe objetos dentro de casa que possam ser escalados ou que possam causar estrangulamento ou sufocamento.

LIMPEZA E MANUTENÇÃO

- Limpe com um pano úmido e, se necessário, use uma solução de sabão neutro. Não use produtos de limpeza abrasivos. Guarde sempre o produto em local limpo e seco.
- Verifique sempre as peças regularmente e substitua-as se necessário. Utilize apenas peças e acessórios aprovados pelo fabricante.

PADRÃO DE DESEMPENHO

EM CONFORMIDADE COM OS REQUISITOS DE SEGURANÇA DA EN 1130:2019 + AC:2020/ BS EN 1130:2019; EN 716-1:2017; EN 16890:2017+A1:2021

Fabricado na China – Bo Jungle - Chamo BV – Brambroek 23B - 9500 GERAARDSBERGEN –
BÉLGICA www.bojungle.eu – office@bojungle.eu – Tel: +32 54 240 331 – Fax: +32 9 270 01 80



AVVERTIMENTO

Si prega di leggere il manuale di istruzioni prima di montare e utilizzare questo prodotto. La mancata osservanza corretta delle istruzioni può provocare lesioni gravi o mortali!

AVVERTENZE:

- Non lasciare mai il bambino incustodito.
- Destinato ai bambini dalla nascita fino a 24 mesi.
- Quando il materasso è nella posizione più alta, utilizzarlo solo per bambini da 0 a 6 mesi (fino a 9 kg) e smettere di utilizzarlo quando il bambino riesce a sedersi, inginocchiarsi o tirarsi su.
- Utilizzare sempre il materasso originale fornito con questo prodotto. Non aggiungere un secondo materasso.
- I neonati possono soffocare se dormono su una coperta morbida. Non posizionare cuscini o oggetti simili sotto il bambino.
- Non lasciare nel lettino o nel box oggetti che potrebbero causare soffocamento o strangolamento (come corde, fili, giocattoli).
- Tenere il lettino lontano da sigarette, fiamme libere, caloriferi o altre fonti di calore.
- Non utilizzare il lettino se qualche parte risulta mancante, rotta o danneggiata.
- Assicurarsi che tutti i componenti siano correttamente assemblati e serrati. Controllare regolarmente i collegamenti.
- Mantenere viti e raccordi ben saldi per evitare che i bambini possano intrappolare parti del corpo o vestiti, con conseguente rischio di strangolamento.
- La posizione più bassa del materasso/base è la più sicura. Abbassatela non appena il bambino riesce a stare seduto.
- Interrompere l'uso del lettino se il bambino è in grado di arrampicarsi fuori.
- Tutte le operazioni di piegatura, regolazione o installazione degli accessori devono essere eseguite da un adulto.
- Non spostare o regolare mai il lettino con il bambino al suo interno.
- Il lettino deve essere utilizzato da un solo bambino alla volta.
- Posizionare sempre il lettino su una superficie piana e livellata. Non utilizzarlo mai su superfici in pendenza.
- Tenete il lettino al riparo dalla luce solare diretta per evitare che sbiadisca o si surriscaldi. Dopo il calore, aspettate prima di mettere il bambino al suo interno.

AVVERTENZE AGGIUNTIVE PER LA FUNZIONE PLAYARD

- Non utilizzare senza base/materasso.
- Prima dell'uso, assicurarsi che il box sia completamente assemblato e bloccato.
- Quando si utilizza normalmente il box, chiudere sempre la cerniera sul lato corto.
- Non lasciare mai all'interno oggetti su cui potrebbe arrampicarsi o che potrebbero causare soffocamento o strangolamento.

PULIZIA E MANUTENZIONE

- Pulire con un panno umido e, se necessario, utilizzare una soluzione di sapone delicato. Non utilizzare detergenti abrasivi. Conservare sempre il prodotto in un luogo pulito e asciutto.
- Controllare sempre regolarmente i componenti e sostituirli se necessario. Utilizzare solo componenti e accessori approvati dal produttore.

STANDARD ESECUTIVO

Conforme ai requisiti di sicurezza di EN 1130:2019 + AC:2020/ BS EN 1130:2019; EN 716-1:2017; EN 16890:2017+A1:2021

Made In China – Bo Jungle - Chamo BV – Brambroek 23B - 9500 GERAARDSBERGEN – BELGIO
www.bojungle.eu – office@bojungle.eu – Tel: +32 54 240 331 – Fax: +32 9 270 01 80



! VAROVÁNÍ

Před montáží a použitím tohoto výrobku si přečtěte návod k použití. Nedodržení pokynů může vést k vážnému zranění nebo smrti!

VAROVÁNÍ:

- Nikdy nenechávejte dítě bez dozoru.
- Určeno pro děti od narození do 24 měsíců.
- Když je matrace v nejvyšší poloze, používejte ji pouze pro děti od 0 do 6 měsíců (do 9 kg) a tuto polohu přestaňte používat, jakmile se dítě dokáže posadit, klečet nebo se zvednout.
- Vždy používejte originální matraci dodanou s tímto výrobkem. Nepřidávejte druhou matraci.
- Novorozenci se mohou na měkké podestýlce udusit. Nedávejte pod dítě polštáře ani podobné předměty.
- Nenechávejte v postýlce ani na hrací ploše nic, co by mohlo způsobit udušení nebo škracení (jako jsou provázky, šňůry, hračky).
- Udržujte postýlku mimo dosah cigaret, otevřeného ohně, topných těles nebo jiných zdrojů tepla.
- Nepoužívejte postýlku, pokud některé její části chybí, jsou rozbité nebo poškozené.
- Ujistěte se, že všechny díly jsou správně smontovány a utaženy. Pravidelně kontrolujte spoje.
- Šrouby a kování udržujte v bezpečí, aby si dítě nemohlo přiskřípnout části těla nebo oděv a způsobit uškracení.
- Nejbezpečnější je nejnižší poloha matrace/podstavce. Jakmile se dítě naučí sedět, spusťte ji dolů.
- Pokud je dítě schopno vylézt ven, přestaňte postýlku používat.
- Veškeré skládání, seřizování nebo instalaci příslušenství musí provádět dospělá osoba.
- Nikdy nepřemísťujte ani neupravujte postýlku, pokud je uvnitř dítě.
- Postýlku by mělo používat vždy pouze jedno dítě.
- Postýlku vždy umísťujte na rovný a vodorovný povrch. Nikdy ji nepoužívejte na svahu.
- Chraňte postýlku před přímým slunečním zářením, aby nedošlo k vyblednutí nebo přehřátí. Po pobytu v horku počkejte, než do ní dítě umístíte.

DALŠÍ VAROVÁNÍ PRO FUNKCI HŘIŠTĚ

- Nepoužívejte bez podložky/matrace.
- Před použitím se ujistěte, že je dětské hřiště kompletně smontované a zajištěné.
- Při běžném používání ohrádky vždy zapněte zip na kratší straně.
- Nikdy nenechávejte uvnitř předměty, na které by se mohlo lézt nebo které by mohly způsobit udušení či škracení.

ČIŠTĚNÍ A ÚDRŽBA

- Otřete vlhkým hadříkem a v případě potřeby použijte jemný mýdlový roztok. Nepoužívejte abrazivní čisticí prostředky. Výrobek vždy skladujte na čistém a suchém místě.
- Pravidelně kontrolujte díly – v případě potřeby je vyměňte. Používejte pouze díly a příslušenství schválené výrobcem.

VÝKONNÝ STANDARD

Splňuje bezpečnostní požadavky norem EN 1130:2019 + AC:2020/ BS EN 1130:2019; EN 716-1:2017; EN 16890:2017+A1:2021

Made In China – Bo Jungle - Chamo BV – Brambroek 23B - 9500 GERAARDSBERGEN – BELGIE
www.bojungle.eu – office@bojungle.eu – Tel: +32 54 240 331 – Fax: +32 9 270 01 80





POZOR

SK

Pred montážou a použitím tohto produktu si prečítajte návod na použitie. Nedodržanie pokynov môže mať za následok vážne zranenie alebo smrť!

UPOZORNENIA:

- Nikdy nenechávajte dieťa bez dozoru.
- Určené pre deti od narodenia do 24 mesiacov.
- Keď je matrac v najvyššej polohe, používajte ho iba pre deti od 0 do 6 mesiacov (do 9 kg) a túto polohu prestaňte používať, keď dieťa dokáže sedieť, kľačať alebo sa vytiahnuť.
- Vždy používajte originálny matrac dodaný s týmto výrobkom. Nepridávajte druhý matrac.
- Novorodenci sa môžu na mäkkej postelnej bielizni udusiť. Neumiestňujte pod dieťa vankúše ani podobné predmety.
- Nenechávajte v postielke ani na ihrisku nič, čo by mohlo spôsobiť udusenie alebo škrtenie (ako sú šnúry, šnúry, hračky).
- Uchovávajte detskú postielku mimo dosahu cigariet, otvoreného ohňa, ohrievačov alebo iných zdrojov tepla.
- Nepoužívajte postielku, ak niektoré časti chýbajú, sú zlomené alebo poškodené.
- Uistite sa, že všetky diely sú správne zmontované a utiahnuté. Pravidelne kontrolujte spoje.
- Skrutky a spojovacie prvky udržujte v bezpečí, aby si dieťa nemohlo privrieť časti tela alebo oblečenie, čo by mohlo spôsobiť uškrtanie.
- Najbezpečnejšia je najnižšia poloha matraca/podstavca. Znížte ju hneď, ako sa dieťa dokáže posadiť.
- Ak je dieťa schopné z nej vyliezť, prestaňte postielku používať.
- Všetky skladacie, nastavovacie alebo inštalačné práce s príslušenstvom musí vykonávať dospelá osoba.
- Nikdy nepresúvajte ani neupravujte postielku, ak je v nej dieťa.
- Postielku by malo používať naraz iba jedno dieťa.
- Detskú postielku vždy umiestnite na rovný a vodorovný povrch. Nikdy ju nepoužívajte na svahu.
- Chráňte postielku pred priamym slnečným žiarením, aby ste predišli vyblednutiu alebo prehriatiu. Po pobyte v teple počkajte, kým do nej dieťa vložíte.

DOPLŇUJÚCE UPOZORNENIA PRE FUNKCIU HERNÉHO PLÁTKU

- Nepoužívajte bez podložky/matraca.
- Pred použitím sa uistite, že je detské ihrisko úplne zmontované a zaistené.
- Pri bežnom používaní detskej postielky vždy zapnite zips na kratšej strane.
- Nikdy nenechávajte vo vnútri predmety, na ktoré by sa mohlo liezť alebo ktoré by mohli spôsobiť udusenie alebo škrtenie.

ČISTENIE A ÚDRŽBA

- Utrite vlhkou handričkou a v prípade potreby použite jemný mydlový roztok. Nepoužívajte abrazívne čistiace prostriedky. Výrobok vždy skladujte na čistom a suchom mieste.
- Pravidelne kontrolujte súčiastky – v prípade potreby ich vymeňte. Používajte iba súčiastky a príslušenstvo schválené výrobcom.

VÝKONNÝ ŠTANDARD

Zodpovedá bezpečnostným požiadavkám noriem EN 1130:2019 + AC:2020/ BS EN 1130:2019; EN 716-1:2017; EN 16890:2017+A1:2021

Made In China – Bo Jungle - Chamo BV – Brambroek 23B - 9500 GERAARDSBERGEN – BELGICKO
www.bojungle.eu – office@bojungle.eu – Tel: +32 54 240 331 – Fax: +32 9 270 01 80





OSTRZEŻENIE

Przed montażem i użytkowaniem produktu prosimy o zapoznanie się z instrukcją obsługi. Niezastosowanie się do instrukcji może skutkować poważnymi obrażeniami lub śmiercią!

OSTRZEŻENIA:

- Nigdy nie zostawiaj dziecka bez opieki.
- Przeznaczony dla dzieci od urodzenia do 24 miesiąca życia.
- Gdy materac znajduje się w najwyższej pozycji, należy go stosować wyłącznie u dzieci w wieku od 0 do 6 miesięcy (do 9 kg). Należy przestać używać tej pozycji, gdy dziecko potrafi już siedzieć, kłęcząc lub podciągać się.
- Zawsze używaj oryginalnego materaca dostarczonego z tym produktem. Nie dodawaj drugiego materaca.
- Noworodki mogą się udusić na miękkiej pościeli. Nie umieszczaj pod dzieckiem poduszek ani podobnych przedmiotów.
- Nie pozostawiaj w łóżeczku lub kojcu niczego, co mogłoby spowodować uduszenie lub uduszenie (np. sznurków, przewodów, zabawek).
- Trzymaj łóżeczko z dala od papierosów, otwartego ognia, grzejników i innych źródeł ciepła.
- Nie używaj łóżeczka, jeśli jakkolwiek jego część brakuje, jest uszkodzona lub pęknięta.
- Upewnij się, że wszystkie części są prawidłowo zmontowane i dokręcone. Regularnie sprawdzaj połączenia.
- Zadbaj o to, aby śruby i elementy mocujące były dobrze zamocowane, tak aby dziecko nie miało możliwości przytraśnięcia sobie części ciała lub ubrania, co mogłoby spowodować uduszenie.
- Najniższa pozycja materaca/podstawy jest najbezpieczniejsza. Obniż ją, gdy tylko dziecko będzie mogło usiąść.
- Należy zaprzestać korzystania z łóżeczka, jeśli dziecko potrafi już z niego wyjść.
- Wszelkie czynności związane ze składaniem, regulacją i instalacją akcesoriów muszą być wykonywane przez osobę dorosłą.
- Nigdy nie przesuwaj i nie reguluj łóżeczka, gdy w środku znajduje się dziecko.
- W łóżeczku powinno przebywać jednocześnie tylko jedno dziecko.
- Zawsze umieszczaj łóżeczko na płaskiej, równej powierzchni. Nigdy nie używaj na pochyłości.
- Trzymaj łóżeczko z dala od bezpośredniego światła słonecznego, aby uniknąć blaknięcia lub przegrzania. Po przebywaniu w ciepłe odczekaj, zanim umieścisz dziecko w środku.

DODATKOWE OSTRZEŻENIA DOTYCZĄCE FUNKCJI KWARCOWEJ

- Nie używać bez podstawy/materaca.
- Przed użyciem upewnij się, że kojec jest całkowicie zmontowany i zablokowany.
- Zawsze zapinaj zamek błyskawiczny po krótszej stronie, gdy kojec jest używany normalnie.
- Nigdy nie pozostawiaj wewnątrz przedmiotów, na które można by się wspiąć, lub które mogłyby spowodować uduszenie lub uduszenie.

CZYSZCZENIE I KONSERWACJA

- Przetrzyj wilgotną ściereczką i w razie potrzeby użyj łagodnego roztworu mydła. Nie używaj ściernych środków czyszczących. Zawsze przechowuj produkt w czystym, suchym miejscu.
- Zawsze sprawdzaj części regularnie - wymień, jeśli to konieczne. Używaj tylko części i akcesoriów zatwierdzonych przez producenta.

STANDARD WYKONAWCZY

Zgodny z wymogami bezpieczeństwa norm EN 1130:2019 + AC:2020/ BS EN 1130:2019; EN 716-1:2017; EN 16890:2017+A1:2021

Made In China – Bo Jungle – Chamo BV – Brambroek 23B – 9500 GERAARDSBERGEN – BELGIA
www.bojungle.eu – office@bojungle.eu – Tel: +32 54 240 331 – Faks: +32 9 270 01 80



ΠΡΟΕΙΔΟΠΟΙΗΣΗ

Διαβάστε το εγχειρίδιο οδηγιών πριν από τη συναρμολόγηση και τη χρήση αυτού του προϊόντος. Η μη σωστή τήρηση των οδηγιών μπορεί να οδηγήσει σε σοβαρό τραυματισμό ή θάνατο!

ΠΡΟΕΙΔΟΠΟΙΗΣΕΙΣ:

- Ποτέ μην αφήνετε το παιδί χωρίς επίβλεψη.
- Προορίζεται για παιδιά από τη γέννηση έως 24 μηνών.
- Όταν το στρώμα βρίσκεται στην υψηλότερη θέση, χρησιμοποιήστε το μόνο για παιδιά από 0 έως 6 μηνών (έως 9 κιλά) και σταματήστε να χρησιμοποιείτε αυτή τη θέση μόλις το παιδί μπορεί να καθίσει, να γονατίσει ή να τραβηχτεί προς τα πάνω.
- Χρησιμοποιείτε πάντα το αρχικό στρώμα που παρέχεται με αυτό το προϊόν. Μην προσθέτετε δεύτερο στρώμα.
- Τα νεογέννητα μπορεί να πνιγούν σε μαλακά κλινოსκεπάσματα. Μην τοποθετείτε μαξιλάρια ή παρόμοια αντικείμενα κάτω από το μωρό.
- Μην αφήνετε τίποτα στην κούνια ή στο παρκάκι που θα μπορούσε να προκαλέσει ασφυξία ή στραγγαλισμό (όπως κορδόνια, κορδόνια, παιχνίδια).
- Κρατήστε την κούνια μακριά από τσιγάρα, γυμνές φλόγες, θερμάστρες ή άλλες πηγές θερμότητας.
- Μην χρησιμοποιείτε την κούνια εάν λείπουν, είναι σπασμένα ή έχουν υποστεί ζημιά κάποια εξαρτήματα.
- Βεβαιωθείτε ότι όλα τα εξαρτήματα είναι σωστά συναρμολογημένα και σφιγμένα. Ελέγχετε τακτικά τις συνδέσεις.
- Κρατήστε τις βίδες και τα εξαρτήματα σταθερά, ώστε ένα παιδί να μην μπορεί να παγιδύσει μέρη του σώματος ή ρούχα, κάτι που θα μπορούσε να προκαλέσει στραγγαλισμό.
- Η χαμηλότερη θέση στρώματος/βάσης είναι η ασφαλέστερη. Χαμηλώστε την μόλις το μωρό μπορεί να καθίσει.
- Σταματήστε να χρησιμοποιείτε την κούνια εάν το παιδί μπορεί να βγει έξω.
- Όλες οι αναδιπλώσεις, οι ρυθμίσεις ή η εγκατάσταση αξεσουάρ πρέπει να γίνονται από ενήλικα.
- Ποτέ μην μετακινείτε ή ρυθμίζετε την κούνια ενώ το παιδί βρίσκεται μέσα.
- Μόνο ένα παιδί πρέπει να χρησιμοποιεί την κούνια κάθε φορά.
- Τοποθετείτε πάντα την κούνια σε επίπεδη, επίπεδη επιφάνεια. Ποτέ μην τη χρησιμοποιείτε σε κεκλιμένη επιφάνεια.
- Κρατήστε την κούνια μακριά από το άμεσο ηλιακό φως για να αποφύγετε το ξεθώριασμα ή την υπερθέρμανση. Αφού βρεθεί σε υψηλή θερμοκρασία, περιμένετε πριν βάλετε το παιδί μέσα.

ΕΠΙΠΛΕΟΝ ΠΡΟΕΙΔΟΠΟΙΗΣΕΙΣ ΓΙΑ ΤΗ ΛΕΙΤΟΥΡΓΙΑ PLAYARD

- Μην το χρησιμοποιείτε χωρίς τη βάση/στρώμα.
- Βεβαιωθείτε ότι η παιδική χαρά είναι πλήρως συναρμολογημένη και κλειδωμένη πριν από τη χρήση.
- Κλείνετε πάντα το φερμουάρ στην κοντή πλευρά όταν η παιδική χαρά χρησιμοποιείται κανονικά.
- Μην αφήνετε ποτέ μέσα αντικείμενα στα οποία μπορεί να σκαρφλώσει κάποιος ή να προκαλέσει ασφυξία ή στραγγαλισμό.

ΚΑΘΑΡΙΣΜΟΣ & ΣΥΝΤΗΡΗΣΗ

- Σκουπίστε με ένα υγρό πανί και χρησιμοποιήστε ένα ήπιο διάλυμα σαπουνιού, εάν χρειάζεται. Μην χρησιμοποιείτε λειαντικά καθαριστικά. Αποθηκεύετε πάντα το προϊόν σε καθαρό και ξηρό μέρος.
- Ελέγχετε πάντα τακτικά τα εξαρτήματα – αντικαταστήστε τα εάν χρειάζεται. Χρησιμοποιείτε μόνο τα εξαρτήματα και τα αξεσουάρ που έχουν εγκριθεί από τον κατασκευαστή.

ΕΚΤΕΛΕΣΤΙΚΟ ΠΡΟΤΥΠΟ

Συμμορφώνεται με τις Απαιτήσεις Ασφαλείας των προτύπων EN 1130:2019 + AC:2020/ BS EN 1130:2019; EN 716-1:2017; EN 16890:2017+A1:2021

Made In China – Bo Jungle - Chamo BV – Brambroek 23B - 9500 GERAARDSBERGEN – BELGIUM
www.bojungle.eu – office@bojungle.eu – Τηλ: +32 54 240 331 – Φαξ: +32 9 270 01 80



Travel Crib Pure White

(Manual – Mode d’emploi - Handleiding – Gebrauchsanleitung- Instrucciones de uso - Instruções de utilização - Istruzioni per l’uso - Návod k použití - Návod na použitie - Podręcznik - Χειροκίνητο)

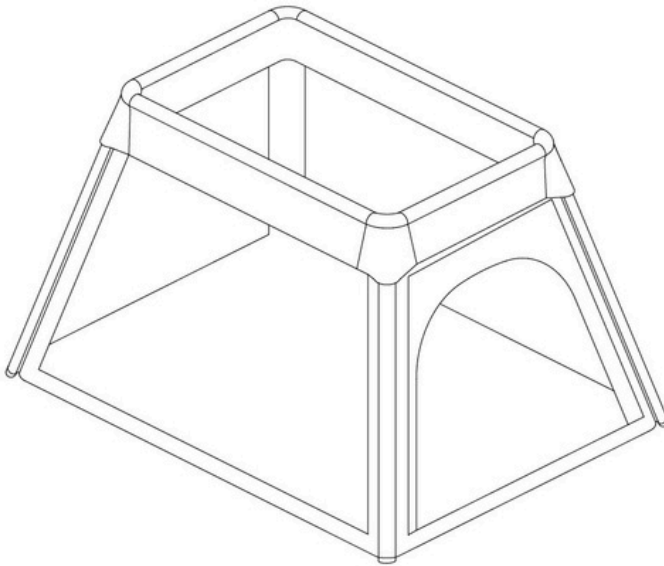

Made In China – Bo Jungle - Chamo BV – Brambroek 23B - 9500 GERAARDSBERGEN – BELGIUM
www.bojungle.eu – office@bojungle.eu – Τηλ: +32 54 240 331 – Φαξ: +32 9 270 01 80