

NOVA 2

Kindersitz

MONTAGEANLEITUNG

Car Seat

ASSEMBLY INSTRUCTIONS

Siège auto

INSTRUCTIONS DE MONTAGE

Autosedadlo

NÁVOD K MONTÁŽI

DE

EN

FR

SZE

**WICHTIG:
FÜR SPÄTEREN GEBRAUCH AUFBEWAHREN.
SORGFÄLTIG LESEN.**

**IMPORTANT:
RETAIN FOR FUTURE REFERENCE.
READ CAREFULLY.**

BabyGo Baby Products GmbH
Am Bahndamm 1-3
33378 Rheda-Wiedenbrück
Germany

0049-5242-4188681

info@babygo.eu // www.babygo.eu





WICHTIG

SORGFÄLTIG DURCHLESEN UND FÜR EIN ZUKÜNFTIGES NACHSCHLAGEN GUT AUFBEWAHREN

Im Hinblick auf eine kontinuierliche Verbesserung der Kundenerfahrung überprüfen wir die Montageanleitungen für unsere Kindersitze regelmäßig.

Sollten Sie beim Lesen der Anleitung Fragen bezüglich der Verwendung und Installation des Kindersitzes haben, besuchen Sie bitte unsere Webseite. In den entsprechenden Bereichen des Kindersitzes finden Sie die aktuellste Version der Montageanleitung. Sollten Sie dann noch immer Fragen hinsichtlich der Montage oder anderer Themen haben, wenden Sie sich bitte telefonisch oder per Kontakt über die Webseite an unseren Kundendienst.

DE GEBRAUCHSANLEITUNG

Sehr geehrte Eltern:

Vielen Dank für den Kauf dieses Kindersitzes.

Bitte lesen und verinnerlichen Sie alle Anweisungen vor dem Gebrauch des Sitzes.

WARNUNG! Lesen Sie die Gebrauchsanleitung vor dem Gebrauch sorgfältig durch und bewahren Sie diese für ein zukünftiges Nachschlagen gut auf.

DE

EN

FR

CZE

SICHERHEITSHINWEISE

SORGFÄLTIG DURCHLESEN UND FÜR EIN ZUKÜNFTIGES NACHSCHLAGEN GUT AUFBEWAHREN

1. Verwendung als i-Size Kinderrückhaltesystem: Es handelt sich um ein i-Size Rückhaltesystem.
Es wurde gemäß der UN Regelung 129 für i-Size kompatible Fahrzeuge und entsprechende Sitzpositionen gemäß dem Handbuch des Fahrzeugherstellers zugelassen. Bei Fragen wenden sie sich bitte an den Hersteller oder Händler des Kinderrückhaltesystems.
2. Verwendung als i-Size Sitzerrhöhung: Es handelt sich um eine i-Size Kindersitzerrhöhung. Sie wurde gemäß UN Regelung 129 primär für die Verwendung in "i-Size Sitzpositionen" gemäß dem Handbuch des Fahrzeugherstellers zugelassen. Bei Fragen wenden Sie sich bitte an den Hersteller oder Händler des Kinderrückhaltesystems.
3. „WICHTIG - NICHT FÜR KINDER BIS 15 MONATE GEEIGNET (Siehe Anleitung)“.
4. Verwenden Sie das Rückhaltesystem nicht in Sitzpositionen mit installiertem Front-Airbag.
5. Die starren Komponenten und Kunststoffteile eines Rückhaltesystems müssen so positioniert und installiert werden, dass sie während des normalen Gebrauchs nicht von beweglichen Sitzen oder der Fahrzeurtür eingeklemmt werden können.
6. Gurte, mit denen das Kinderrückhaltesystem am Fahrzeug befestigt wird, müssen festgezogen sein, Stützbeine müssen den Boden des Fahrzeugs berühren, und Gurte und Aufprallschutzvorrichtungen, die das Kind zurückhalten, müssen so an das Kind angepasst werden, dass sich die Gurte nicht verheddern.
7. Es ist wichtig, dass Beckengurte niedrig sitzen.
8. Ersetzen Sie das Kinderrückhaltesystem, falls es während eines Unfalls starken Krafteinwirkungen ausgesetzt war.
9. Es ist gefährlich, das Produkt ohne Genehmigung der entsprechenden Zulassungsbehörde zu modifizieren oder zu erweitern. Darüber hinaus ist es gefährlich, die Installationsanleitungen des Herstellers des Rückhaltesystems zu missachten.

10. Kinder dürfen nicht unbeaufsichtigt im Rückhaltesystem zurückgelassen werden.
11. Sorgen Sie dafür, dass Gepäckstücke oder andere Gegenstände, die bei einem Unfall Verletzungen verursachen könnten, ordnungsgemäß gesichert werden.
12. Das Kinderrückhaltesystem darf nur mit dem Bezug verwendet werden.
13. Der Bezug des Rückhaltesystems ist integraler Bestandteil der Leistung des Produkts und darf daher nur durch einen vom Hersteller empfohlenen Bezug ersetzt werden.
14. Informieren Sie sich im Handbuch des Fahrzeugherstellers über den Gebrauch von „i-Size Kinderrückhaltesystemen“.
15. Das Kinderrückhaltesystem passt bei Größen von über 135 cm möglicherweise nicht in alle zugelassenen Fahrzeuge.
16. Das Kinderrückhaltesystem passt möglicherweise nicht in alle zugelassenen Fahrzeuge, wenn es in einer der zurückgelehnten Positionen verwendet wird.

DE

EN

FR

CZE

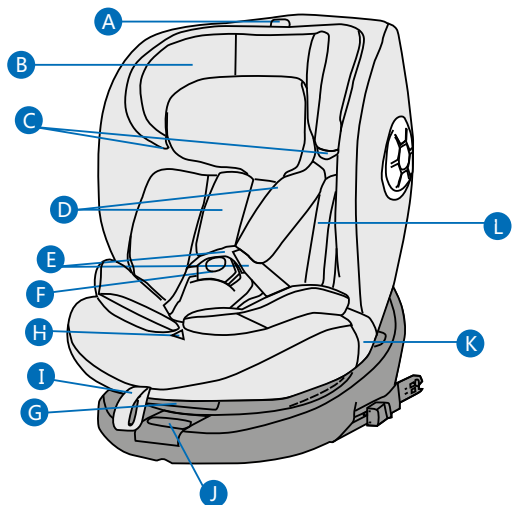

SOFERN DER BEIFAHRENSITZ DES FAHRZEUGS ÜBER EINEN AKTIVEN FRONT-AIRBAG VERFÜGT, DARF DAS KIND VORN IM FAHRZEUG NICHT AUF EINEM NACH HINTEN GERICHTETEN SITZ GESETZT WERDEN.

TEILEÜBERSICHT

- A. Stellvorrichtung zum Einstellen der Höhe der Kopfstütze
- B. Kopfstütze
- C. Schultergurtführung (100-150 cm)
- D. Schultergurtpolster
- E. Geschirrgurte
- F. Gurtschloss
- G. Einstellhebel für Verstellung der Rückenlehne
- H. Einstelltaste
- I. Einstellriemen
- J. Drehgriff
- K. Beckengurtführung
- L. Polstereinlage für Kleinkinder

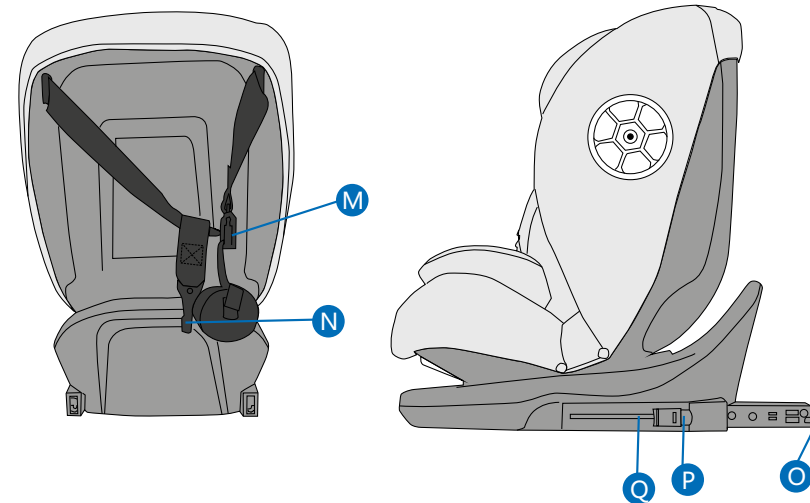

- M. Oberer Haltegurt
- N. Oberer Haken
- O. ISOFIX-Befestigung
- P. ISOFIX Freigabetaste 1
- Q. ISOFIX Freigabetaste 2

DE

EN

FR

CZE

Hinweise für den Fahrzeugnutzer

Korrekte Installation/
Geeignet

Inkorrekte Installation/
Nicht geeignet

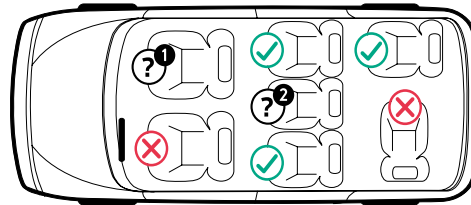
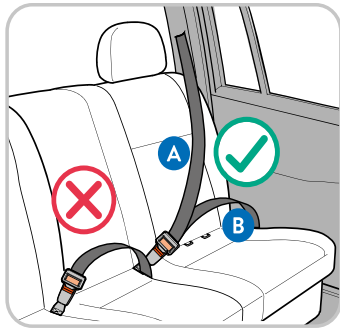

A Schultergurt

B Beckengurt

**In Sitzen mit:
ISOFIX Verankerung und Befestigungspunkten für oberen
Haltegurt und 3-Punkt-Gurt (Autositzgurt).**

**Nur geeignet für Sitze mit 3-Punkt-Sicherheitsgurt.
Schultergurt (A) und Beckengurt (B).**



Verankerung für ISOFIX-Befestigung unter dem Sitz

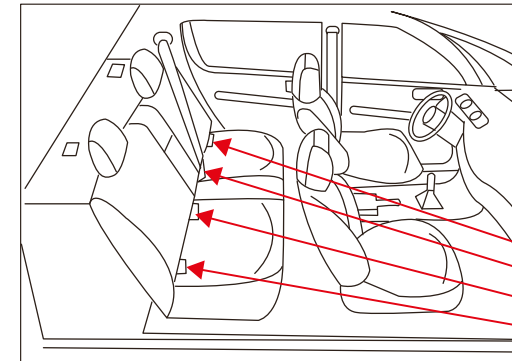

**Anchor for the ISOFIX
attachment under the
seat**

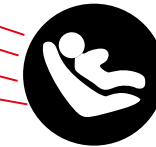

HINWEIS: Informieren Sie sich zunächst im Handbuch des Fahrzeugs, ob der Autositz über ISOFIX Verankerungen verfügt und ob die Größe der empfohlenen ISOFIX-Rückhaltesysteme mit unseren Größen übereinstimmt.

Ausrichtung	Größe	Installationsmethode	Kategorie
Nach hinten gerichtet	40-105cm	ISOFIT+ Oberer Haltegurt + Geschirr	i-Size
Nach vorn gerichtet	76-105cm	ISOFIT+ Oberer Haltegurt + Geschirr	i-Size
Nach vorn gerichtet	100-150cm	Methode 1: ISOFIX + 3-Punkt-Sicherheitsgurt Methode 2: 3-Punkt-Sicherheitsgurt	i-Size Sitzerhöhung

DE

EN

FR

CZE

MONTAGE

GURTSCHLOSS

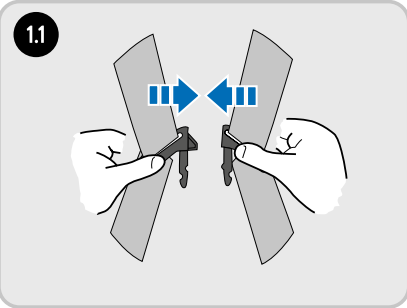

1.1

1. Verbinden Sie die linke und die rechte Hälfte des Verschlusses (siehe Abbildung 1.1); vergewissern Sie sich, dass die konkaven und konvexen Strukturen der linken und rechten Hälfte richtig verschlossen sind.

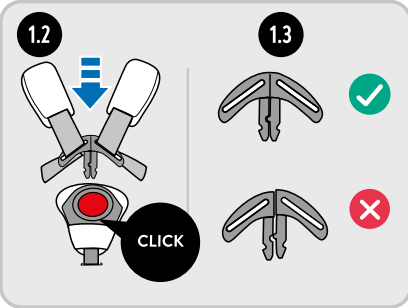

1.2 **1.3**

2. Zwischen den beiden Hälften darf kein Spalt vorhanden sein. Achten Sie darauf, beide Hälften nach oben auszurichten (Abbildung 1.3).

3. Stecken Sie die verbundenen Hälften in den Schlitz des Gurtschlusses (Abbildung 1.2), bis diese „hörbar“ einrasten. Das System ist dann richtig arretiert.

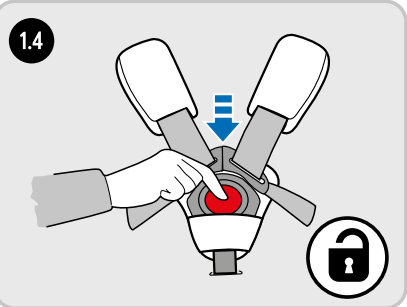

1.4

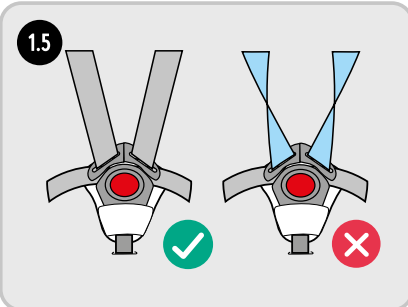

1.5

SICHERHEITSGURT EINSTELLEN

Passen Sie die Länge des Rückhaltesystems an. Die Gurte müssen mit der Höhe der Schultern ausgerichtet werden.

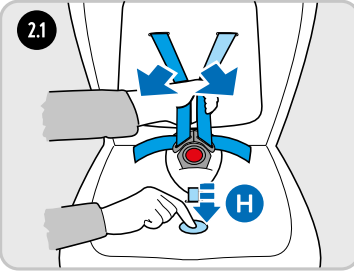

2.1

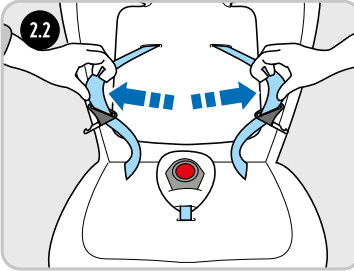

2.2

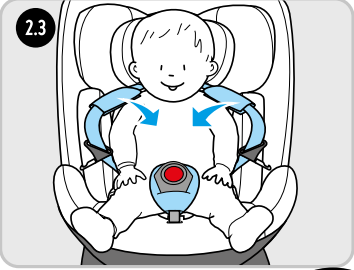

2.3

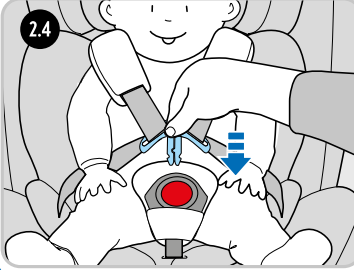

2.4

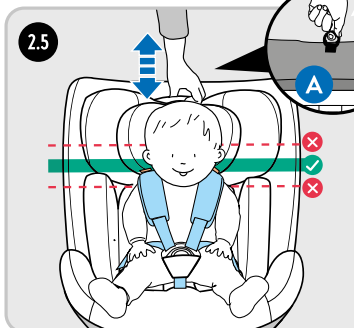

2.5

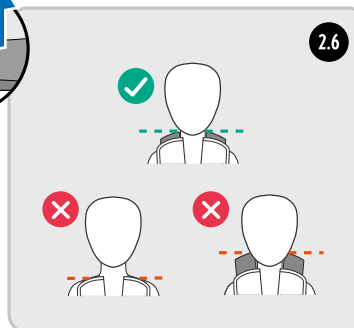

2.6

SICHERHEITSGURT EINSTELLEN

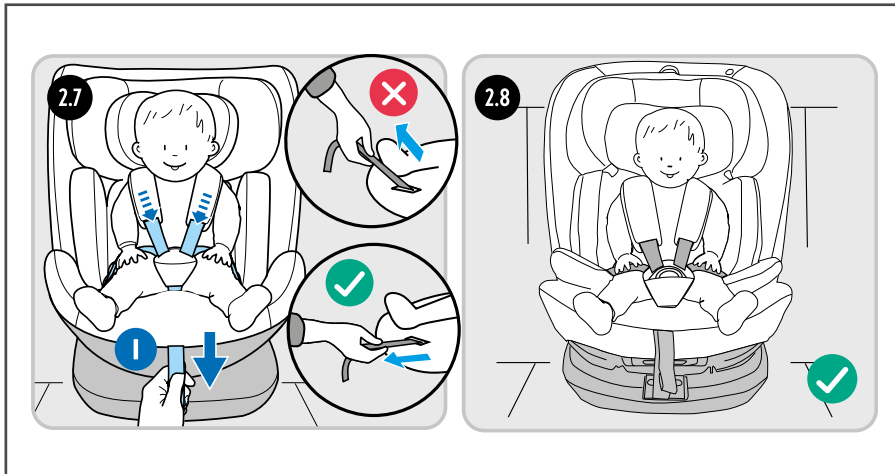

SICHERHEITSGURT LÖSEN

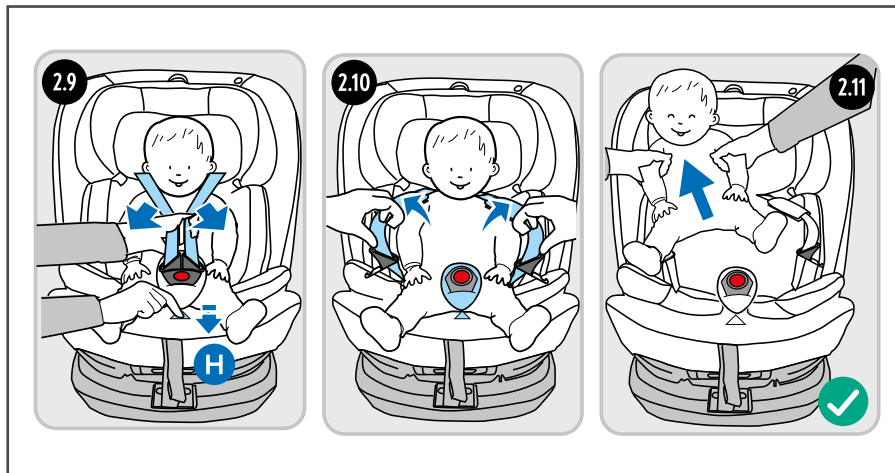

SITZ DREHEN

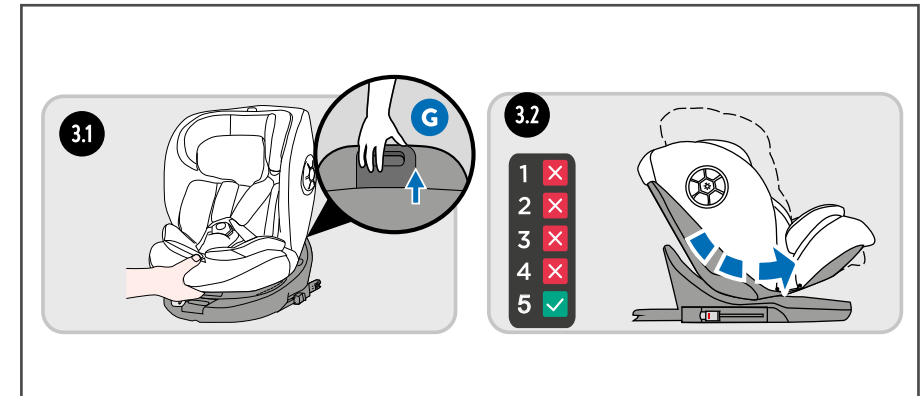

1. Ziehen Sie an dem Einstellhebel (G) am Sockel des Sitzes und klappen Sie den Sitz vollständig zurück (Position 5).

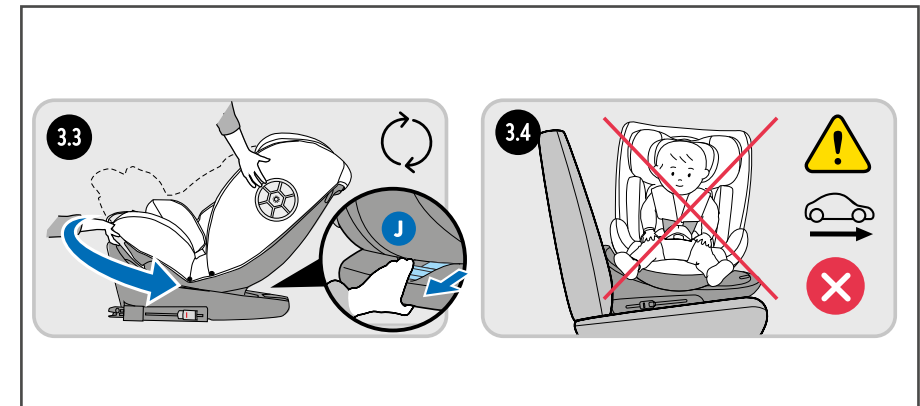

2. Drücken Sie auf den Drehgriff (J) und drehen Sie den Sitz nach vorn oder nach hinten.

RÜCKENLEHNE EINSTELLEN

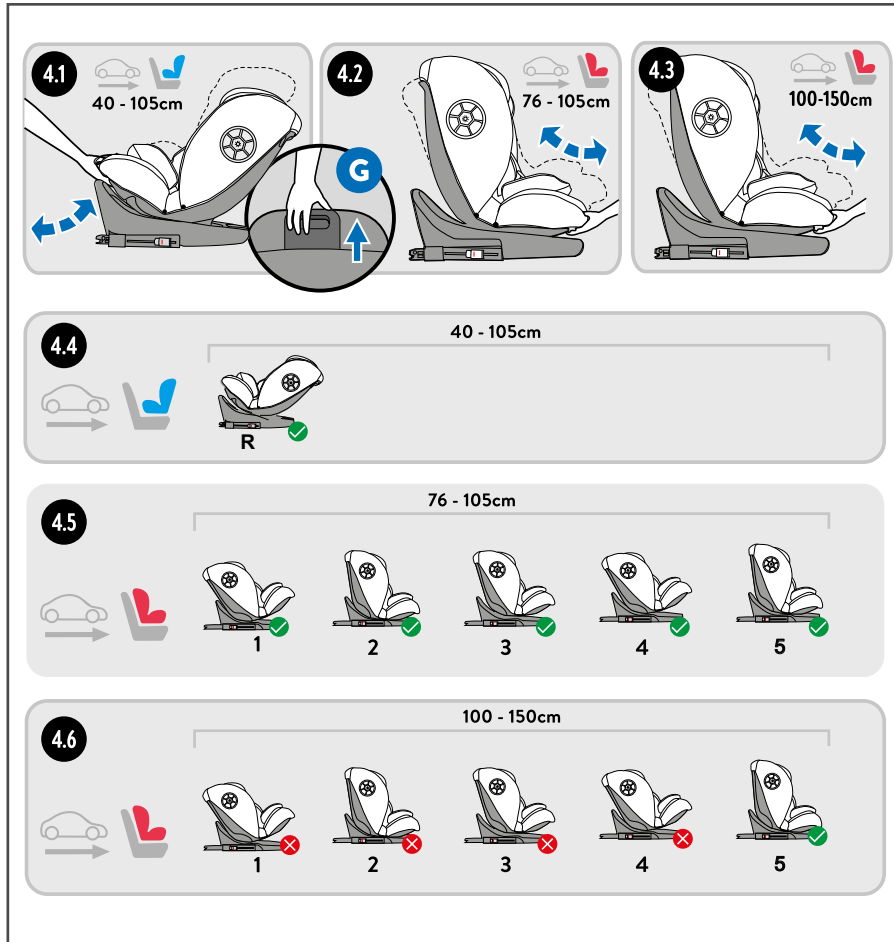

1. Ziehen Sie an dem Einstellhebel (G) und wählen Sie eine für die Kategorie und das Gewicht Ihres Kindes angemessene Position.

5-PUNKT GURTSYSTEM UND GURTSCHLOSS VERSTAUEN

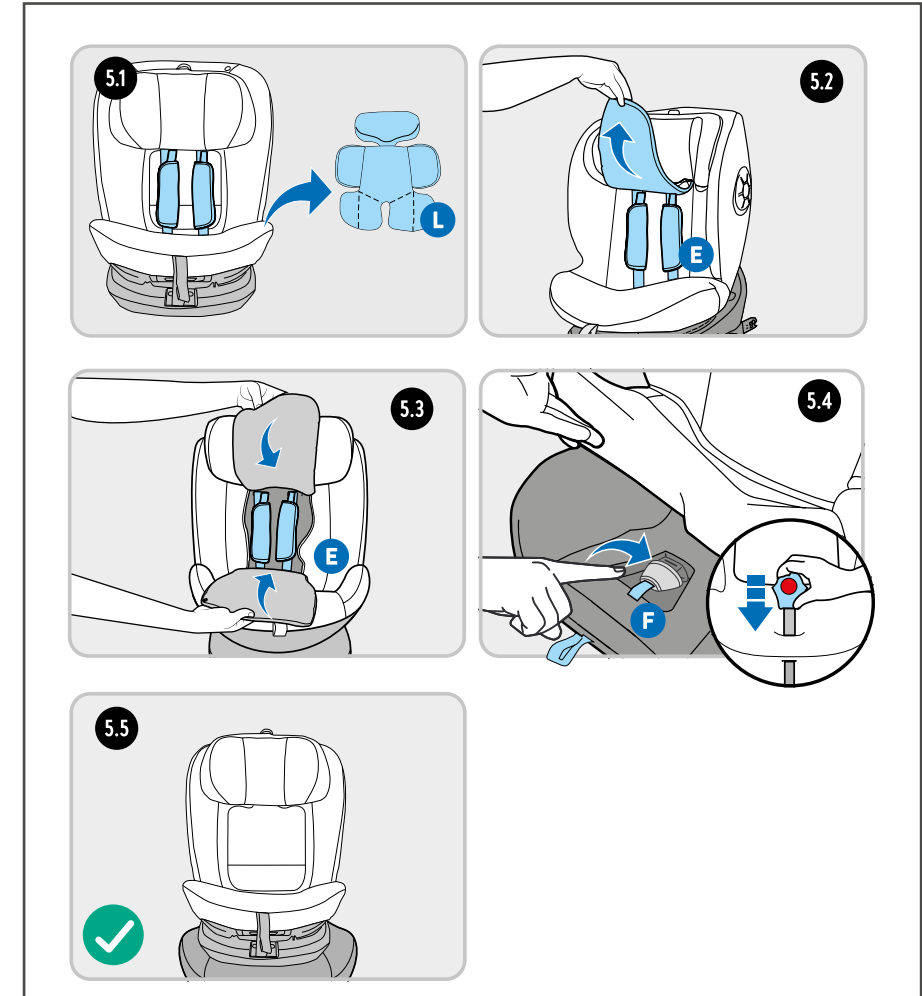

1. Entfernen Sie die Polstereinlage für Kleinkinder (L) und verstauen Sie die Gurte (E) in der Rückenlehne und das Gurtschloss (F) im Sockel des Sitzes. So bereiten Sie den Kindersitz für eine Körpergröße von 100-150 cm vor.

NACH HINTEN GERICHTETE INSTALLATION 40-105CM

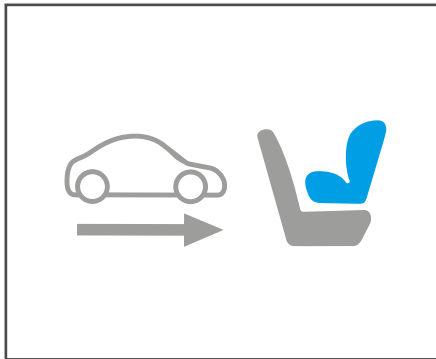

Hinweis: Bei einer Körpergröße von 40-75 cm verwenden Sie bitte die Polstereinlage für Kleinkinder.

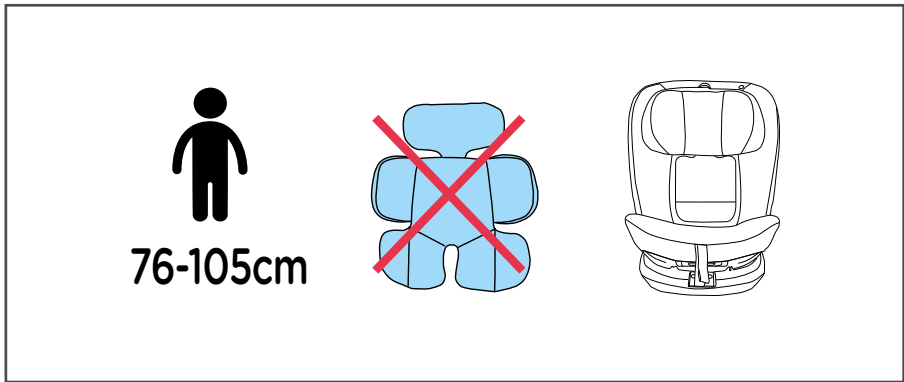
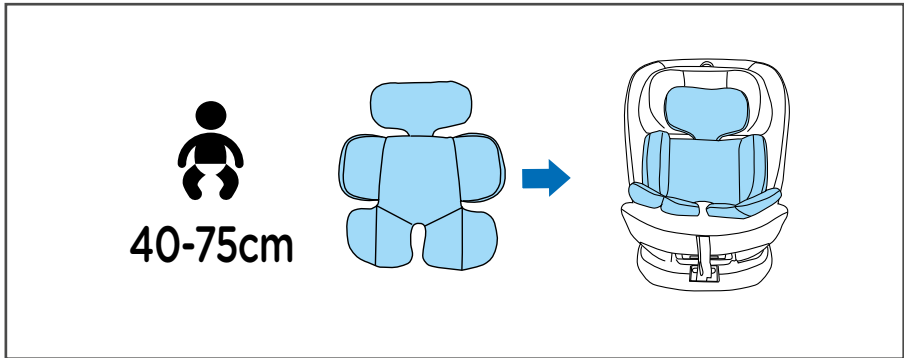

ISOFIX-BEFESTIGUNG INSTALLIEREN

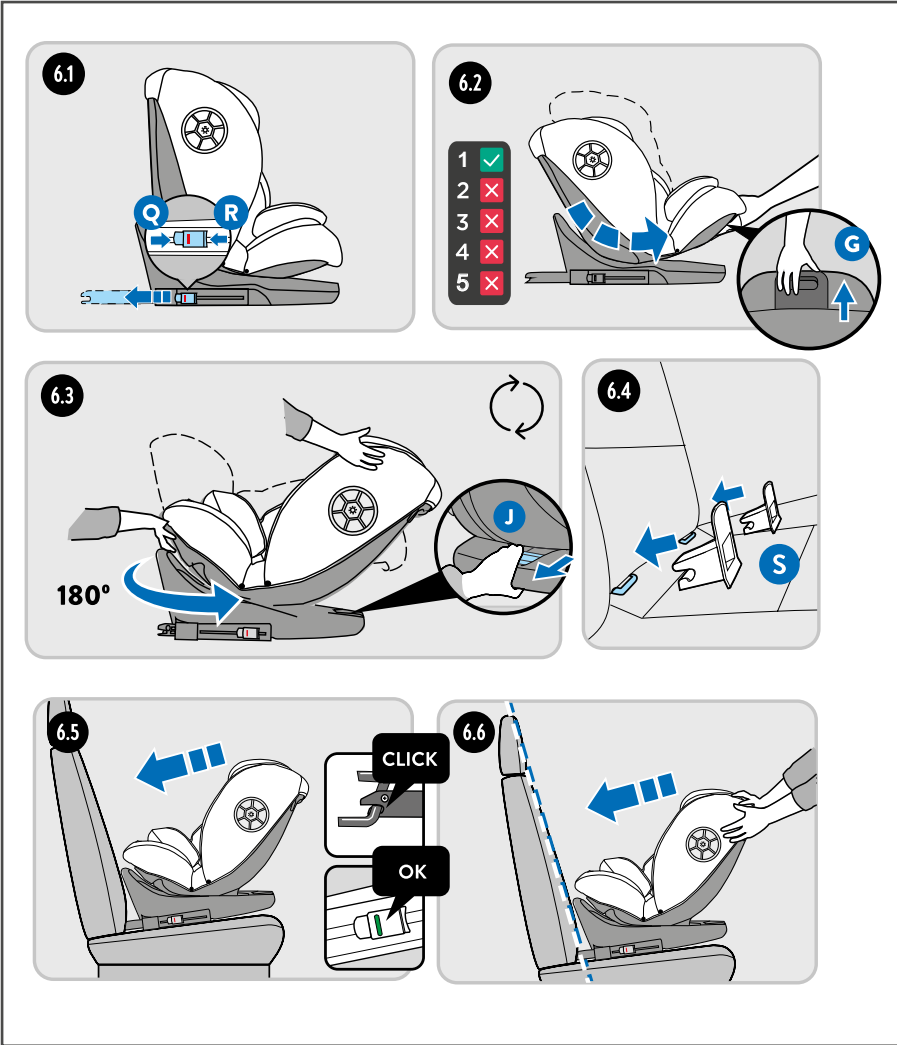

1. Das Rückhaltesystem dreht sich bis zur Einstellung R für eine rückwärtsgerichtete Verwendung.

OBEREN HALTEGURT UND GURTSYSTEM INSTALLIEREN

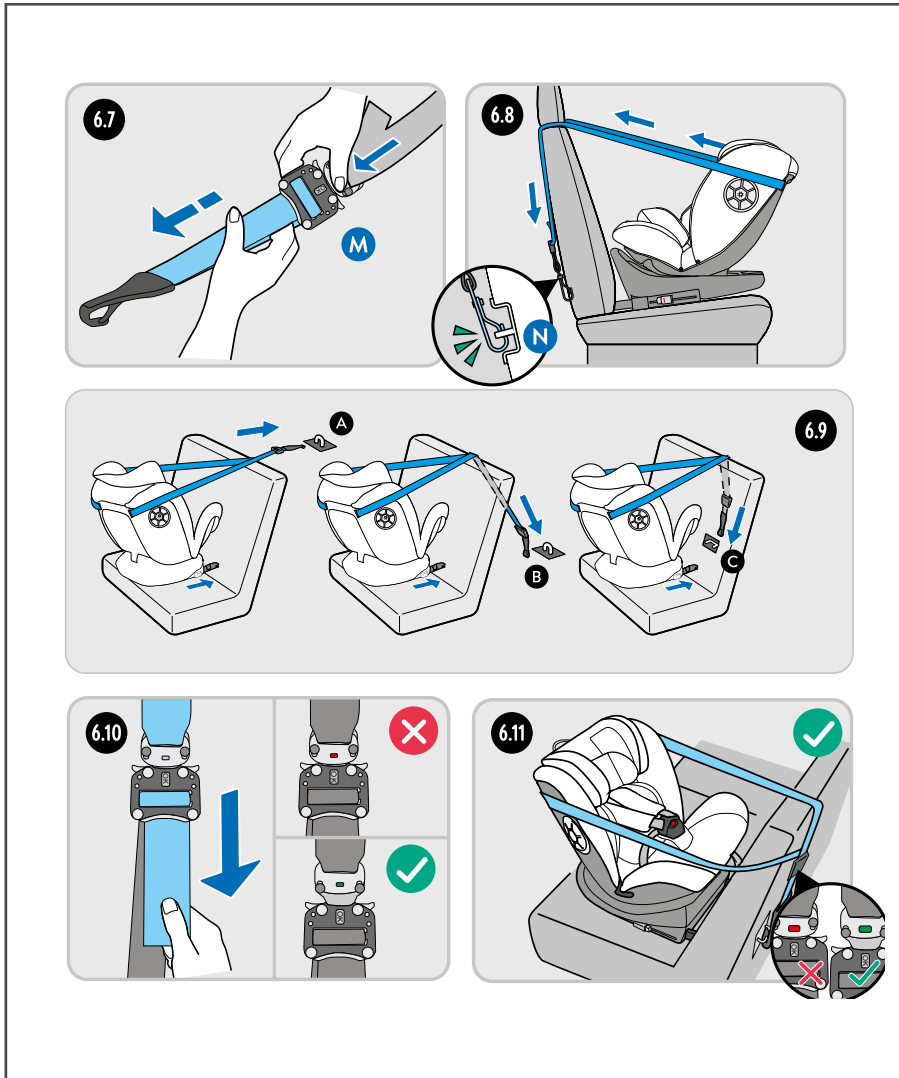

NACH VORN GERICHTETE INSTALLATION 76-105CM

40-75cm: Forward-facing installation is correct.

76-105cm: Forward-facing installation is incorrect (marked with a red X).

Hinweis: In den Einstellungen 1 und 2 passt das Kinderrückhaltesystem möglicherweise nicht in alle zugelassenen Fahrzeuge.

- DE
- EN
- FR
- CZE

ISOFIX-BEFESTIGUNG INSTALLIEREN

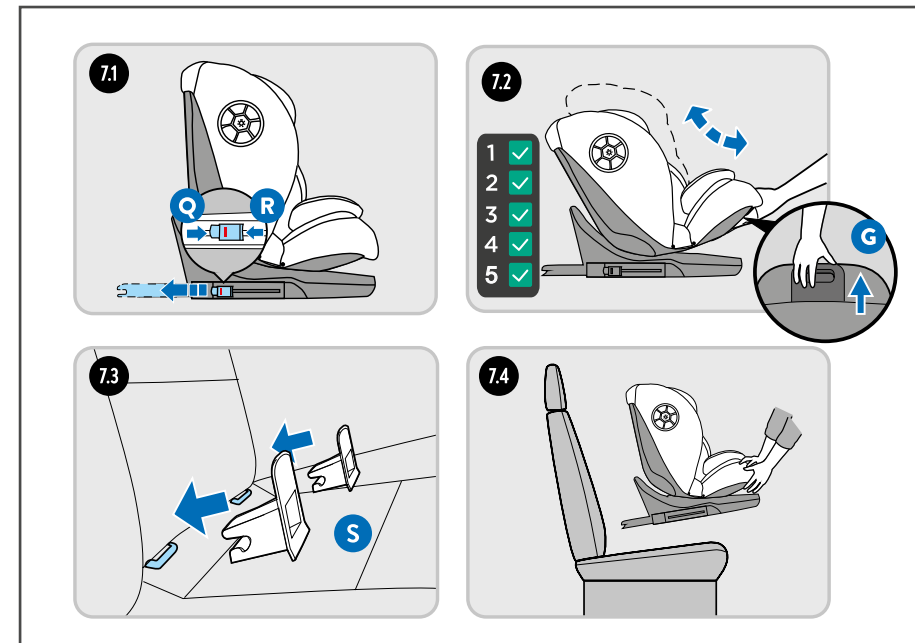

**OBEREN HALTEGURT UND GURTSYSTEM
INSTALLIEREN**

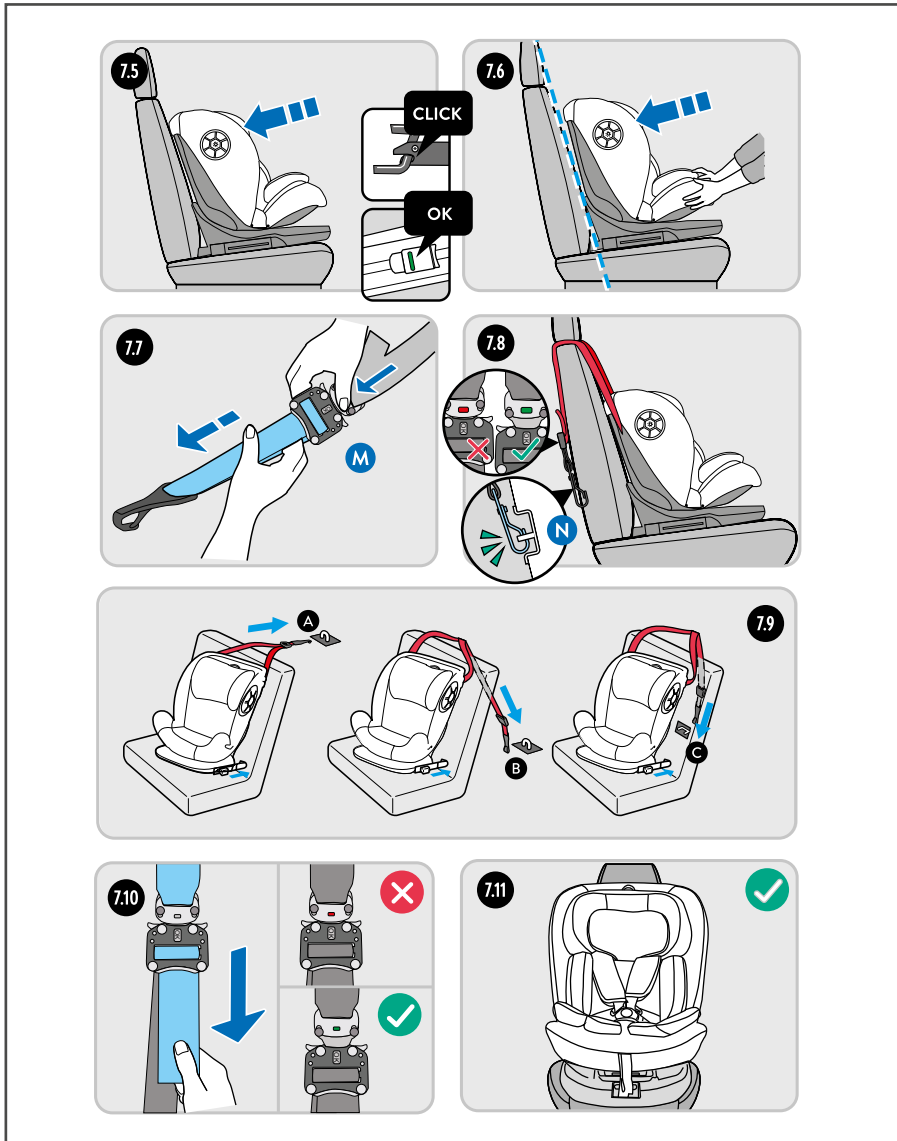

**NACH VORN GERICHTETE INSTALLATION
100-150 CM**

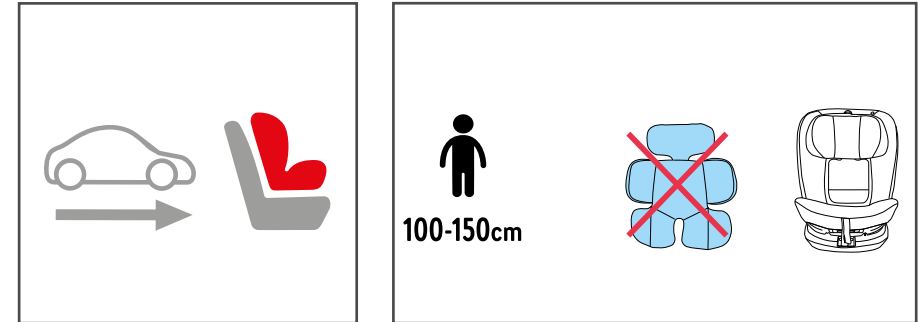

ISOFIX-BEFESTIGUNG INSTALLIEREN

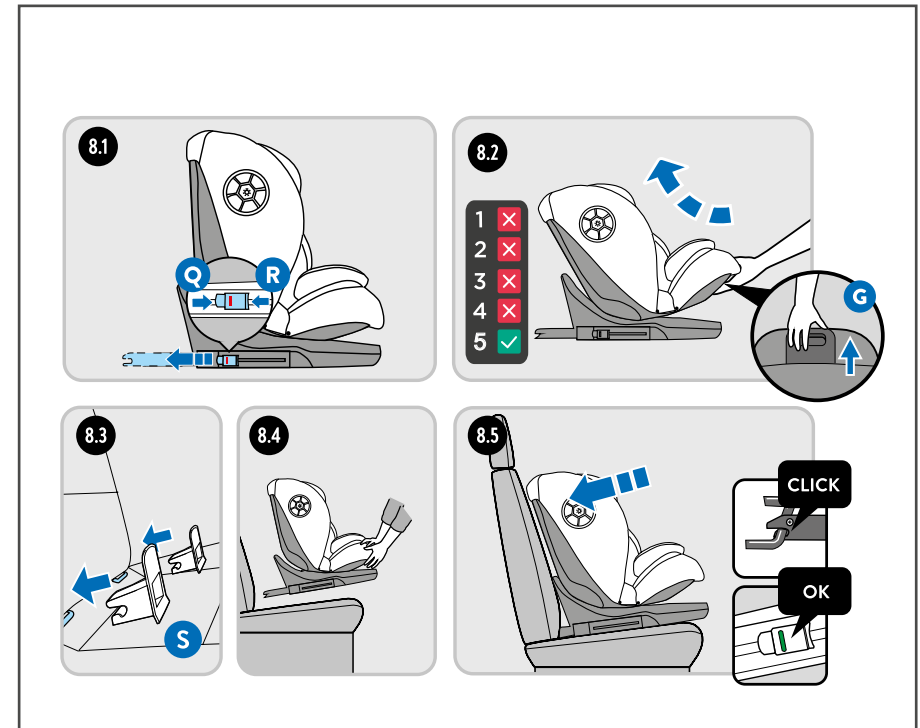

3-PUNKT-SICHERHEITSGURT INSTALLIEREN

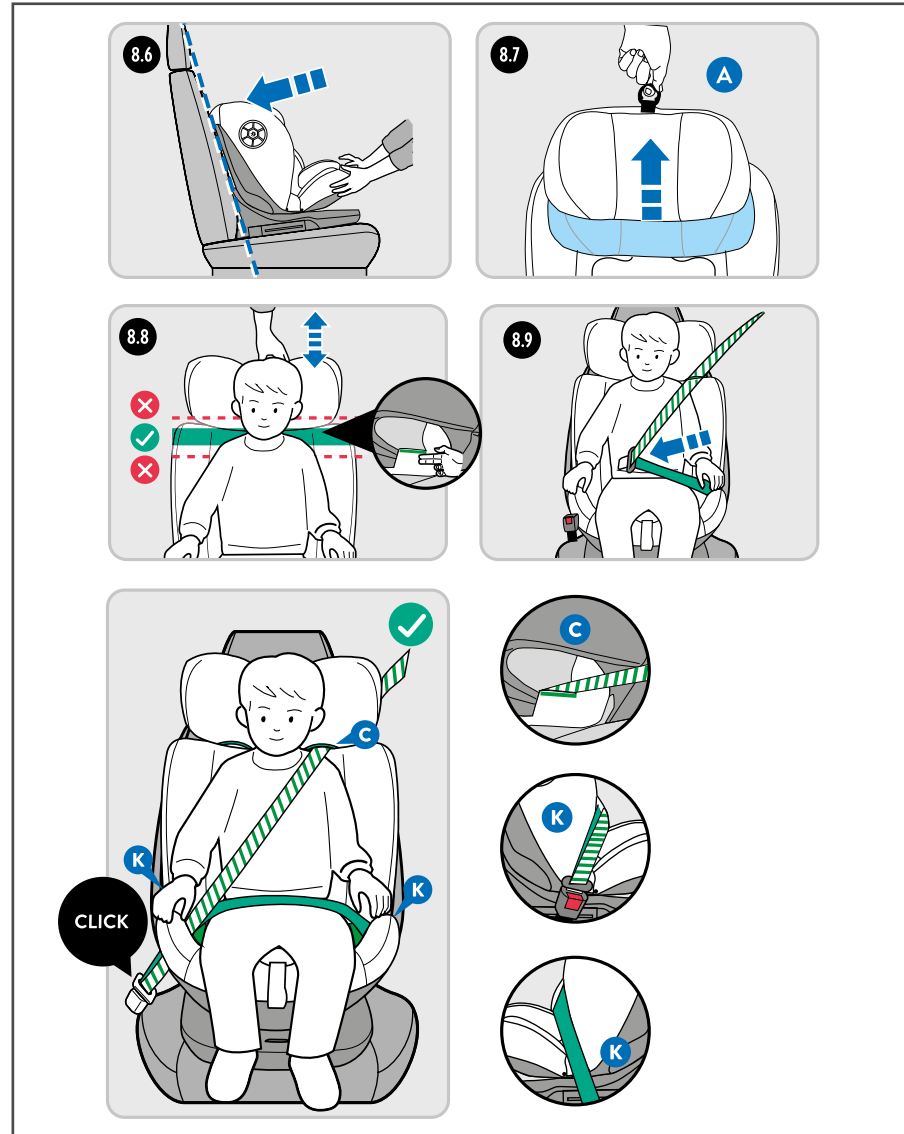

NACH VORN GERICHTETE INSTALLATION MIT 3-PUNKT-SICHERHEITSGURT 100-150 CM

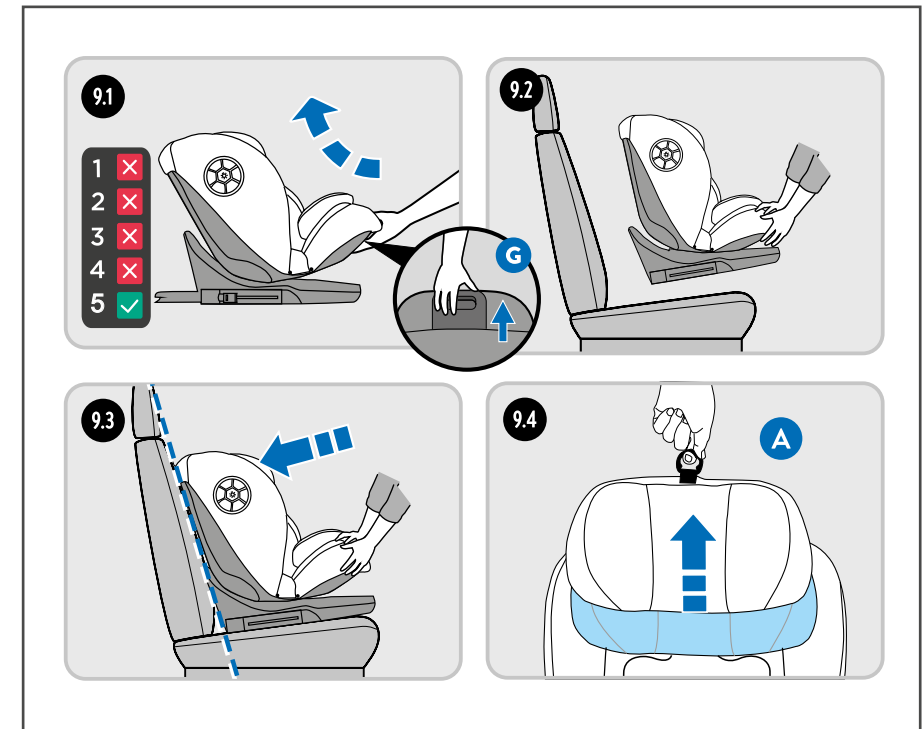
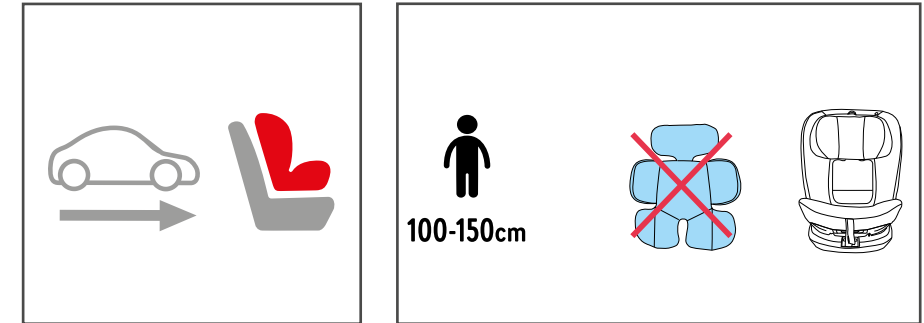

3-PUNKT-SICHERHEITSGURT INSTALLIEREN

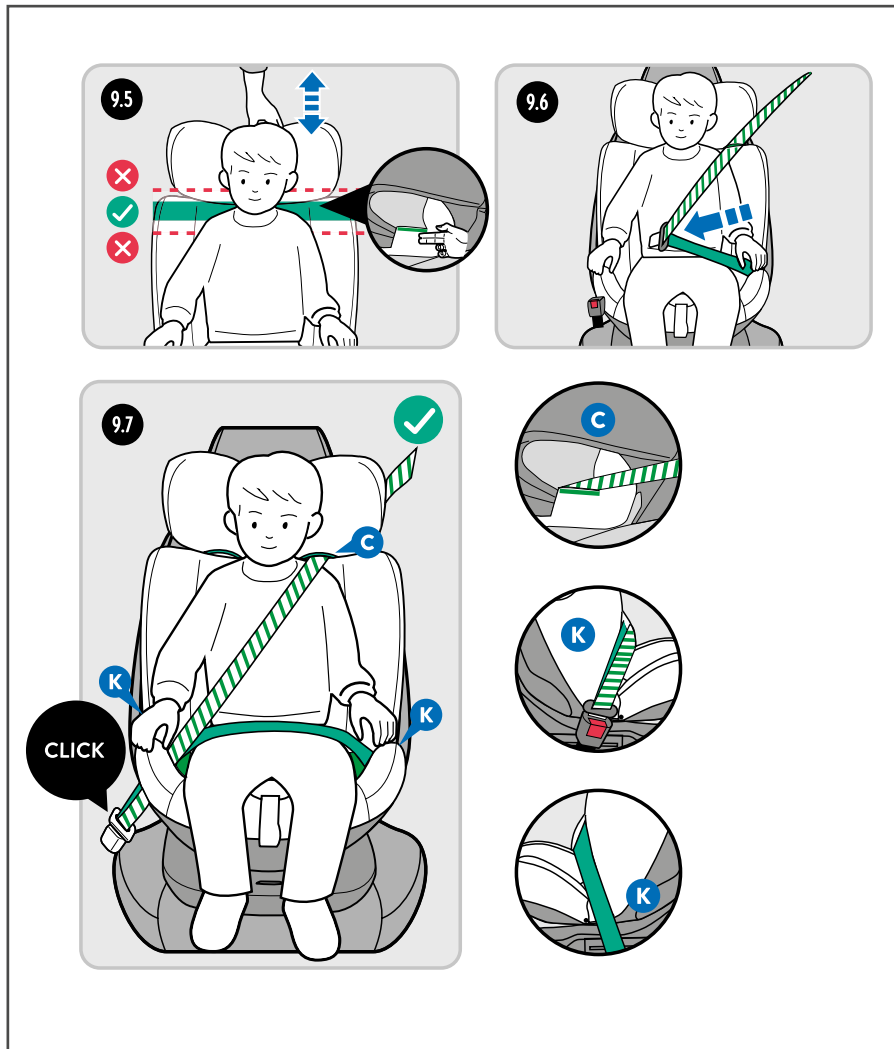

WARTUNG

1. Reinigen Sie die Gurte und die Kunststoffteile mit einem neutralen Reinigungsmittel und warmem Wasser.
2. Achten Sie darauf, dass der Reiniger nicht in den Gurtverschluss oder in andere Metallteile eindringt.
3. Verwenden Sie weder chemische Reiniger noch Bleichmittel für die Reinigung der Sitzkomponenten.
4. Die Polsterinlage und der Bezug können gewaschen werden. Entfernen Sie jedoch zunächst die Schaumstoffteile. Die Schaumstoffteile dürfen unter keinen Umständen gewaschen werden.

REINIGUNGSANWEISUNGEN:



- Sie können den Bezug abnehmen und bei 30° waschen. An der Luft trocknen.
- Für die chemische Reinigung sind alle Lösungsmittel außer Trichloräthylen geeignet.
- Bei Maschinenwäsche nur Kaltwaschgang.
- Nicht trocknergeeignet.
- Nicht bleichen.
- Nicht bügeln.

DE

EN

FR

CZE



IMPORTANT

READ CAREFULLY AND KEEP THESE INSTRUCTIONS FOR FUTURE REFERENCE

As part of the continuous improvement process for our service, we regularly review all the instruction manuals for our child car seats.

If you have any question on the use or installation of the seat while reading the manual, please consult our website, in the pertinent section for the seat, where you will find its most-recently updated version. If you need further clarification on this or any other matter, please contact our customer service by giving us a call or via our website.

DE

EN

FR

CZE

EN INSTRUCTION MANUAL

Dear Parents:

Thank you for purchasing the Car Seat.

Please read and follow all instructions before using the Car Seat.

WARNING! Read the Instruction carefully before use and keep them for future reference.

SAFETY INSTRUCTIONS

READ CAREFULLY AND KEEP THESE INSTRUCTIONS FOR FUTURE REFERENCE

1. Used as i-Size category ECRS: This is an i-Size Enhanced Child Restraint System. It is approved according to UN Regulation No.129, for use in, i-Size compatible vehicle seating positions as indicated by vehicle manufacturers in the vehicle users' manual.If in doubt, consult either the Enhanced Child Restraint System manufacturer or the retailer.
2. Used as i-Size booster cushion category ECRS: This is an i-Size booster seat Enhanced Child Restraint System.It is approved according to UN Regulation No. 129, for use primarily in „i-Size seating positions“ as indicated by vehicle manufacturers in the vehicle user's manual. If in doubt, consult either the Enhanced Child Restraint System manufacturer or the retailer.
3. „IMPORTANT - DO NOT USE FORWARD FACING BEFORE THE CHILD'S AGE EXCEEDS 15MONTHS (Refer to instruction)“.
4. Do not use the ECRS in seating positions where there is an active frontal airbag installed.
5. The rigid items and plastic parts of an ECRS shall be located and installed so that they are not liable to become trapped by a movable seat or in a door of the vehicle during everyday use of the vehicle.
6. Any straps holding the restraint to the vehicle should be tight, any support-leg should be in contact with the vehicle floor, any straps or impact shields restraining the child should be adjusted to the child's body, and straps should not be twisted.
7. It is important to ensure that any lap strap is worn low down.
8. The ECRS should be replaced when it has been subject to violent stresses in an accident.
9. It is danger to make any alterations or additions to the device without the approval of the Type Approval Authority, and it is also danger of not following closely the installation instructions provided by the child restraint manufacturer.
10. Be sure that children are not left in their ECRS unattended.
11. Be sure that any luggage or other objects liable to cause injuries in the event of a collision shall be properly secured.
12. Be sure that the Enhanced Child Restraint System shall not be used without the cover.

13. Be sure that the ECRS cover should not be replaced with any other than the one recommended by the manufacturer, because the cover constitutes an integral part of the restraint performance.
14. Be referred to the vehicle manufacturer's handbook for the use of an "i-Size ECRS".
15. The child restraint may not fit in all approved vehicles when used in stature range above 135 cm.
16. The child restraint may not fit in all approved vehicles when used in one of all angles of inclination positions.

DE

EN

FR

CZE

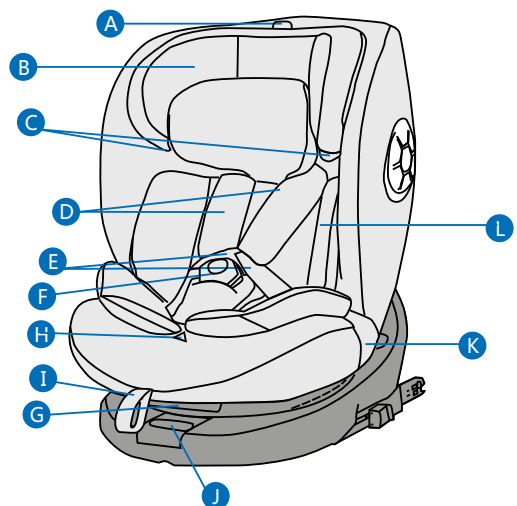

IF THE CAR IS EQUIPPED WITH AN ACTIVE PASSENGER FRONT SEAT AIRBAG, THE CHILD MUST NEVER BE PLACED IN A REAR-FACING SEAT IN THE FRONT OF THE CAR.

EACH COMPONENT

- A. Headrest height adjuster
- B. Headrest
- C. Shoulder belt guide (100-150 cm)
- D. Shoulder belt pad
- E. Harness straps
- F. Harness buckle
- G. Recline lever
- H. Harness adjustment button
- I. Harness adjustment strap
- J. Rotation handle
- K. Lab belt guide
- L. Small baby insert cushion

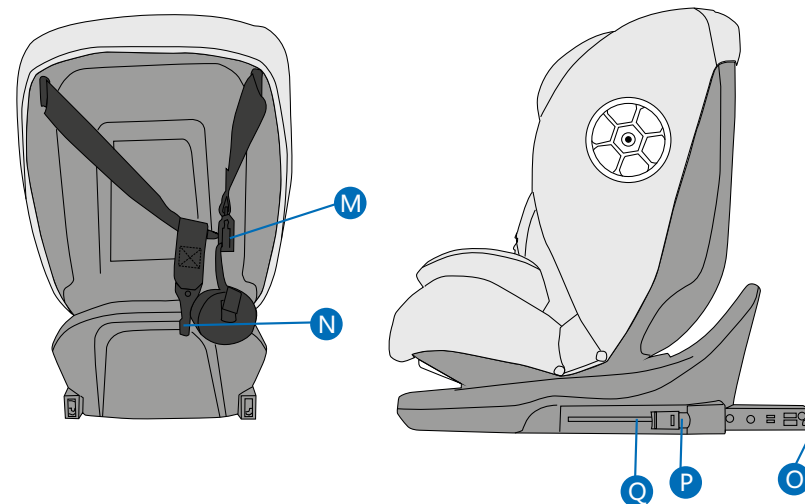

- M. Top Tether system
- N. Top tether hook
- O. ISOFIX connector
- P. ISOFIX system unlock button 1
- Q. ISOFIX system unlock button 2

DE

EN

FR

CZE

Notice for the vehicle use

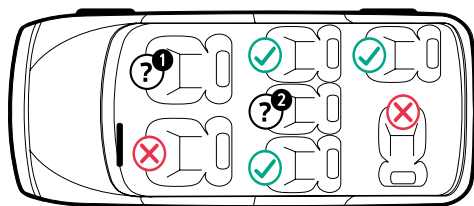
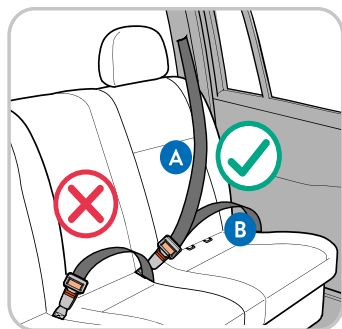
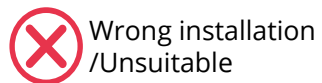
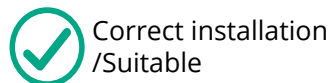

A Shoulder Belt

B Lab Belt

**In seats with:
ISOFIX anchorages and Top Tether anchor points and 3-point
belt (car's seat belt).**

**Only suitable for seats with a 3 point safety belt.
shoulder belt (A) and lab belt (B).**



Baby car seat ISOFIX attachment

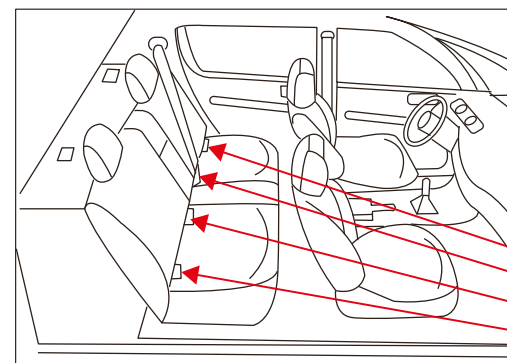

**Anchor for the ISOFIX
attachment under the
seat**

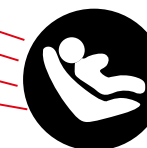

NOTICE: Read the car manual first and check whether the car seat is equipped with ISOFIX attachment fixed anchor points, and check the size of recommended ISOFIX attachment constraints on the system if it is matched our ISOFIX attachment size.

facing direction	Height	Installation method	Category
rearward facing	40-105cm	ISOFIX+top-tether+harness system	i-Size
forward facing	76-105cm	ISOFIX+top-tether +harness system	i-Size
forward facing	100-150cm	Method 1: ISOFIX+3- point safety belt Method 2: 3-point safety belt	i-Size booster seat

DE

EN

FR

CZE

ASSEMBLY STEP

THE USAGE OF BUCKLE

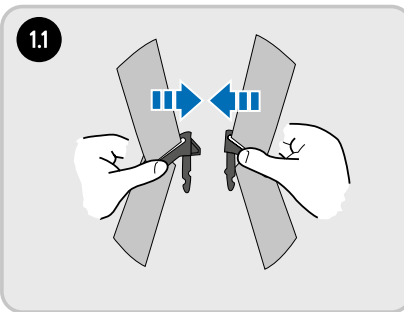

1.1

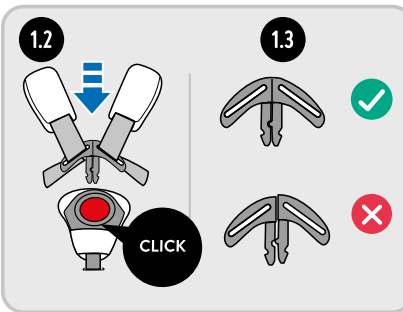

1.2 **1.3**

1. Close the left and right latches of the buckle (as shown in Figure 1.1) and ensure that the concave and convex structures of the left and right latches are closed

2. Close the left and right latches without leaving a gap. Keep the latches facing up. (figure 1.3)

3. Insert the closed latches into the slot of the buckle. (figure 1.2) If you hear „click“ sound, it means that the buckle has been fastened.

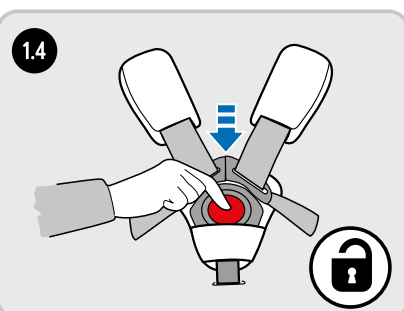

1.4

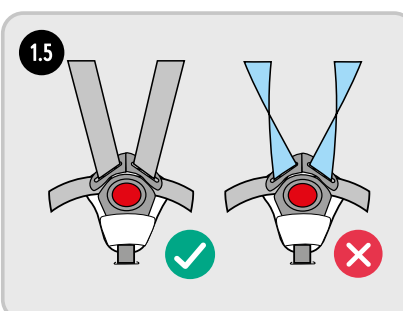

1.5

ADJUST THE SAFETY BELT

Adjust the length of the harness. The straps should be level with the child's shoulders.

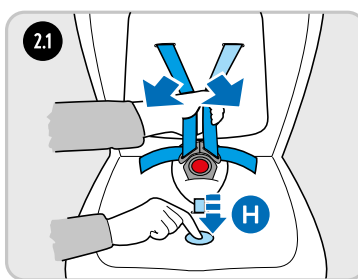

2.1

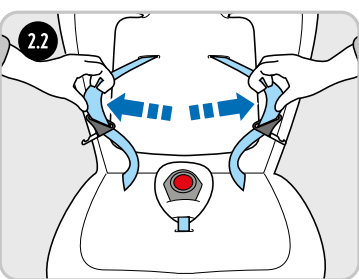

2.2

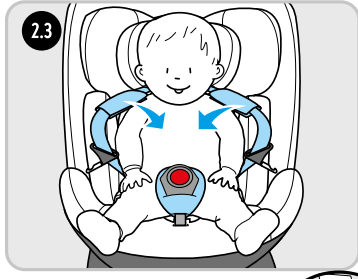

2.3

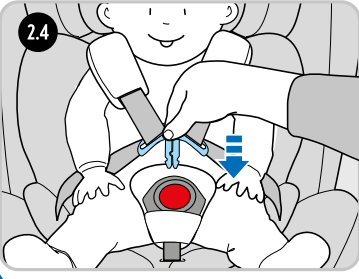

2.4

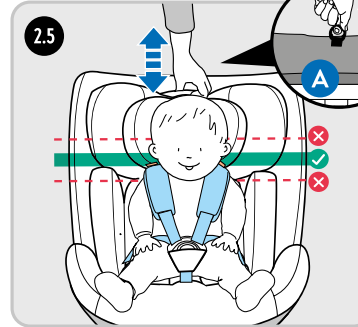

2.5

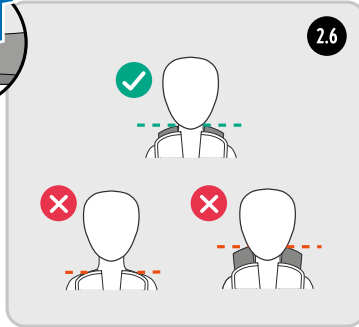

2.6

ADJUST THE SAFETY BELT

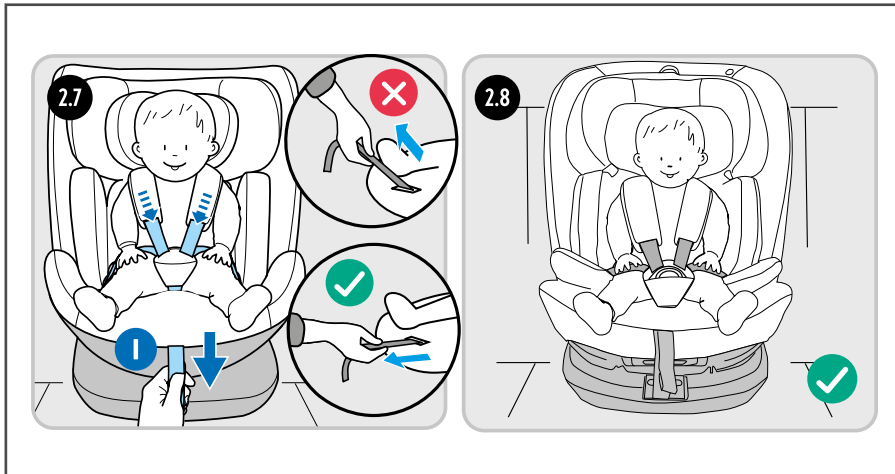

REMOVE THE SAFETY BELT

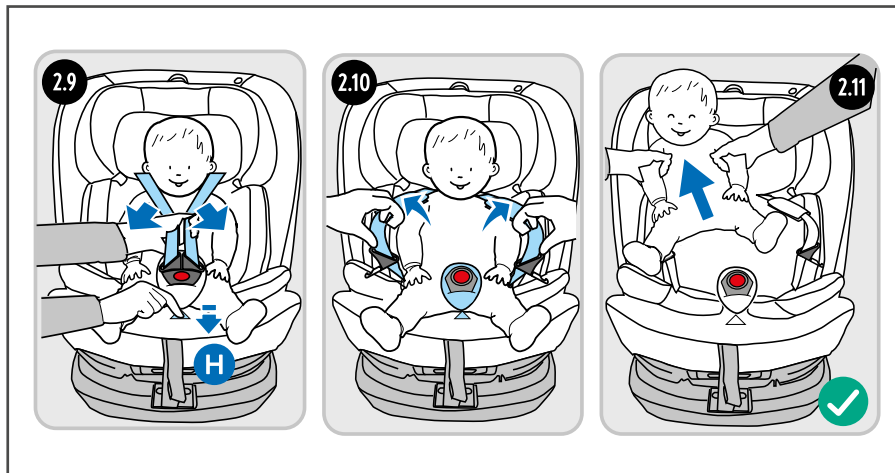

ROTATE THE SEAT

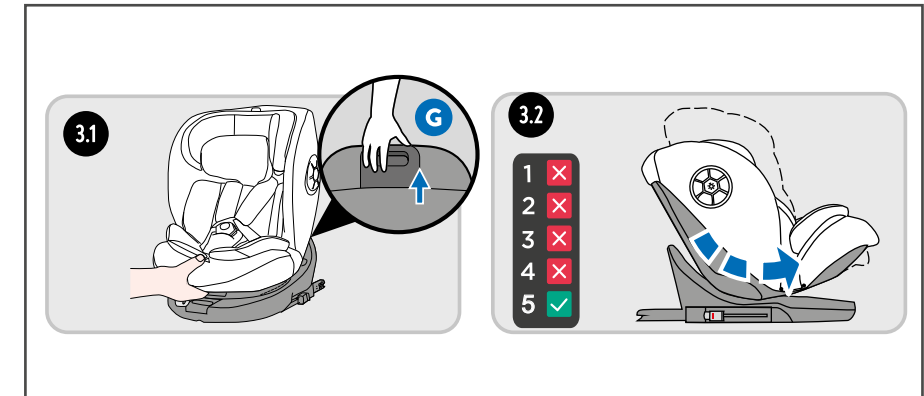

1. Pull the recline lever (G) located at the base of the seat, and fully recline the seat (position 5).

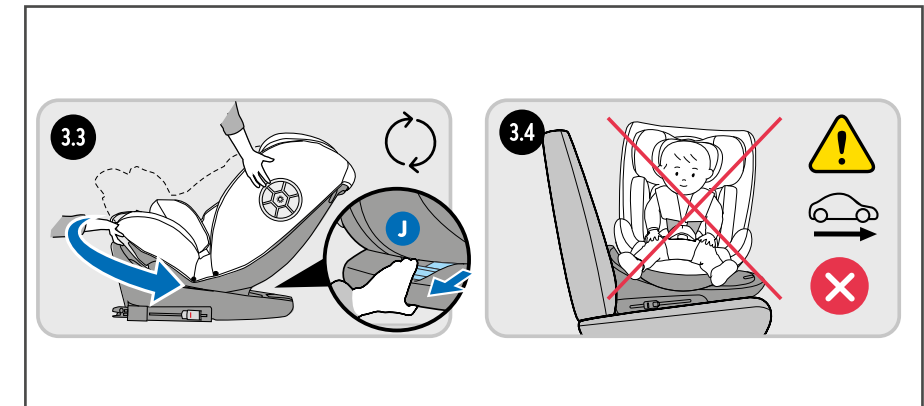

2. Press the rotation handle (J) while turning the seat to face rearward or forward.

DE

EN

FR

CZE

ADJUST THE ANGLE RECLINING OF CAR SEAT

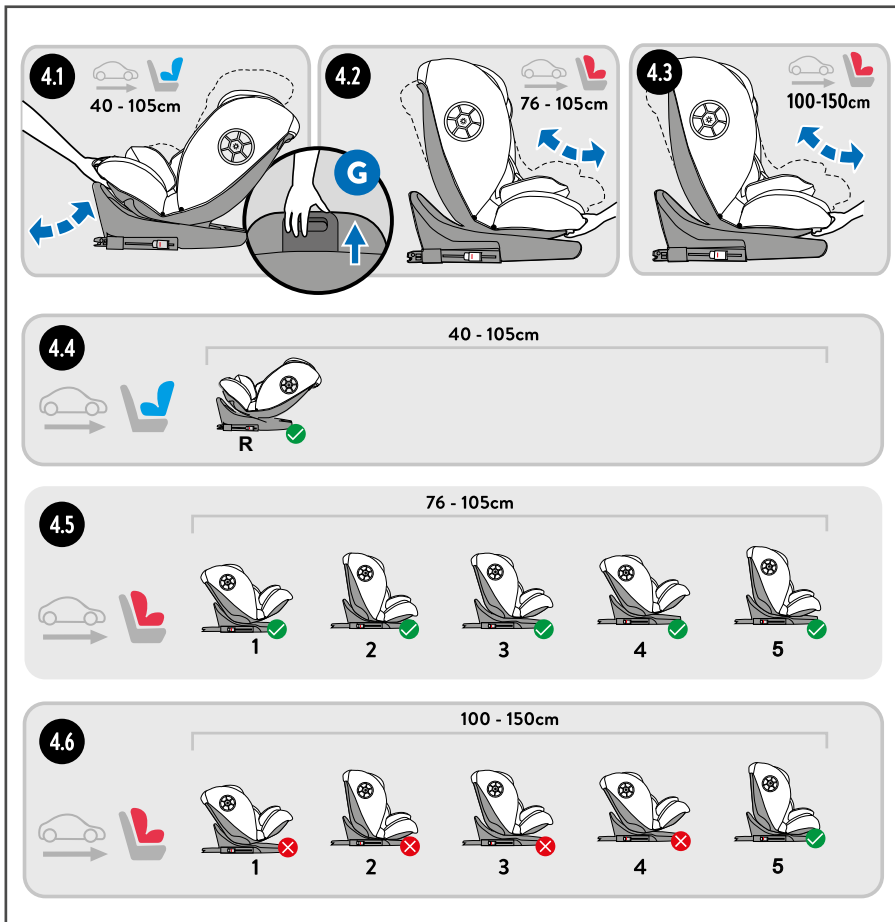

1. Pull the lever (**G**) and move the seat to select one of the recline positions available for your child's group/weight.

HIDE THE 5-POINT HARNESS AND BUCKLE

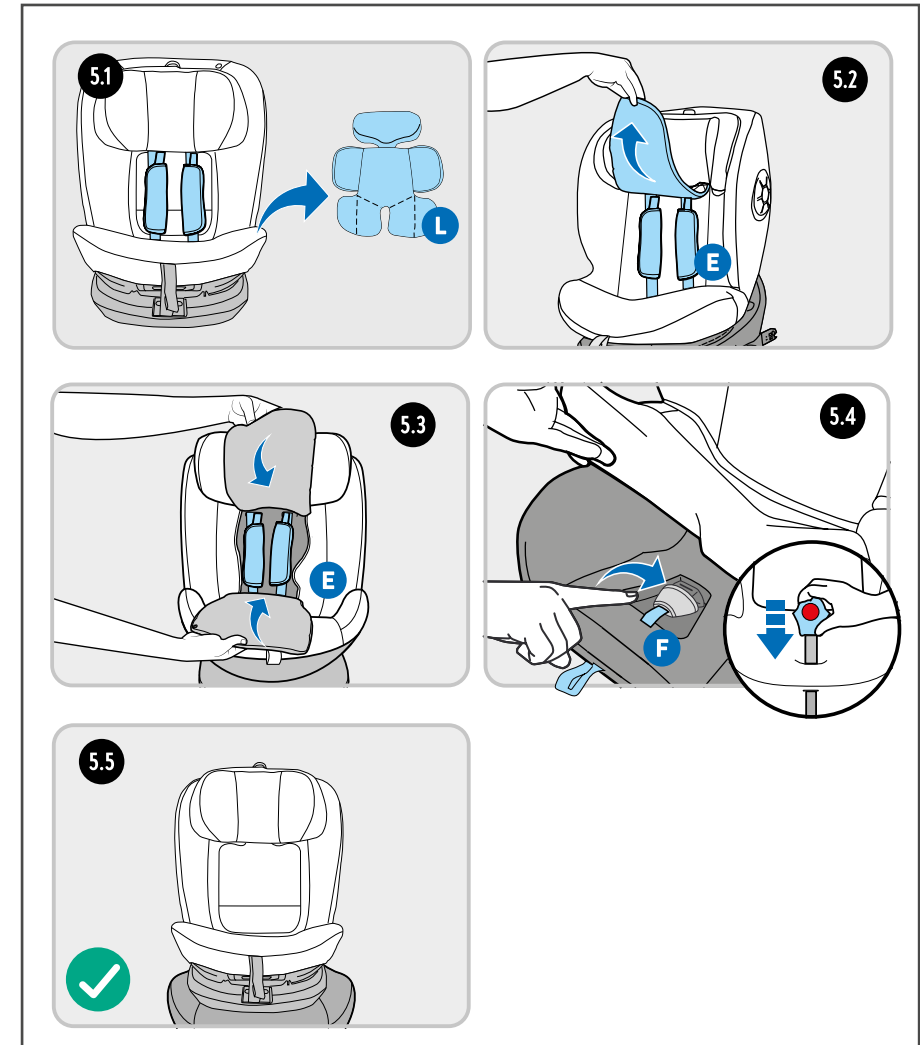

1. Remove small baby insert cushion (**L**) Hide the harness straps (**E**) in the backrest, and the buckle (**F**) in the base of the seat preparing it for 100-150 cm in height.

40-105 CM REARWARD-FACING INSTALLATION

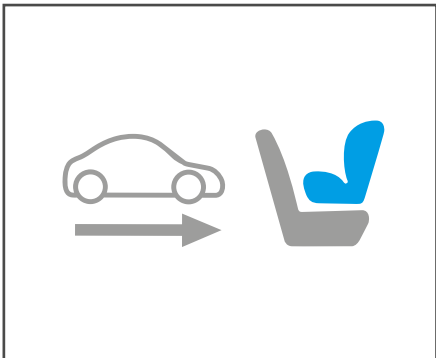

Note: When the height of baby is 40-75cm, please use the newborn baby's cushion.

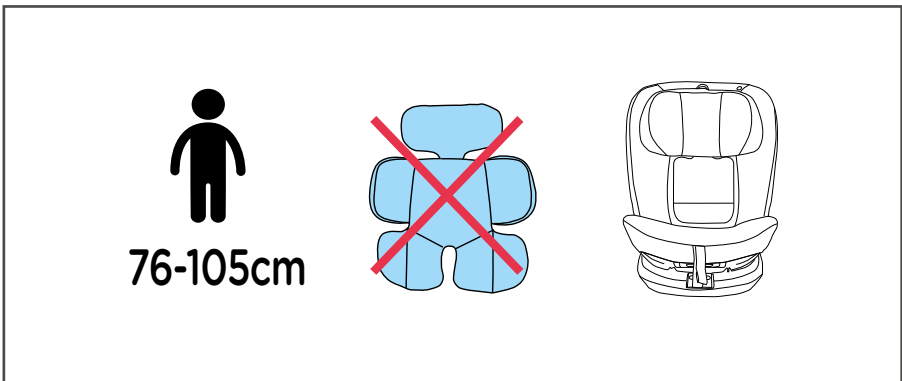
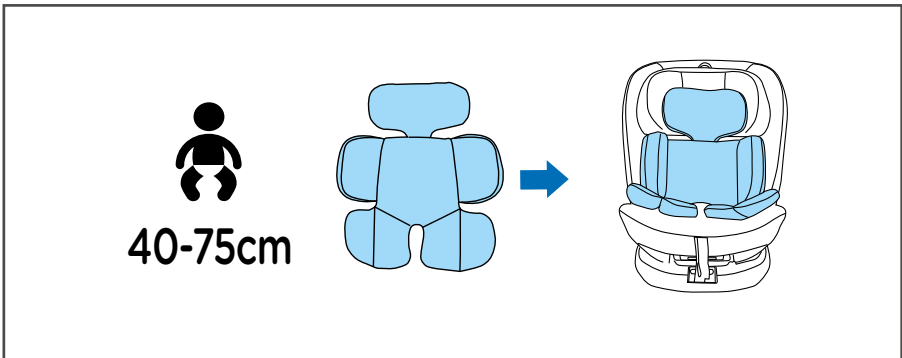

INSTALL ISOFIX ATTACHMENT

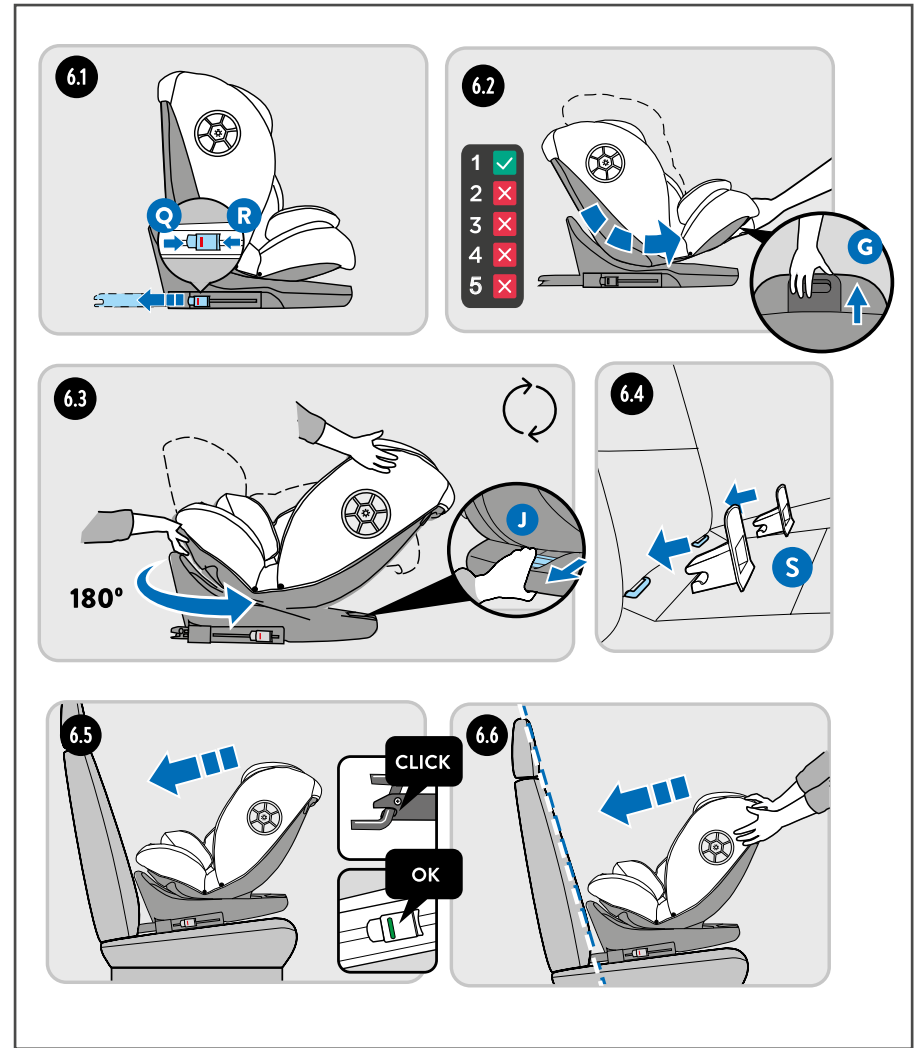

1. ECRS will turn to gear R for rear facing used.

INSTALL TOP TETHER AND HARNESS SYSTEM

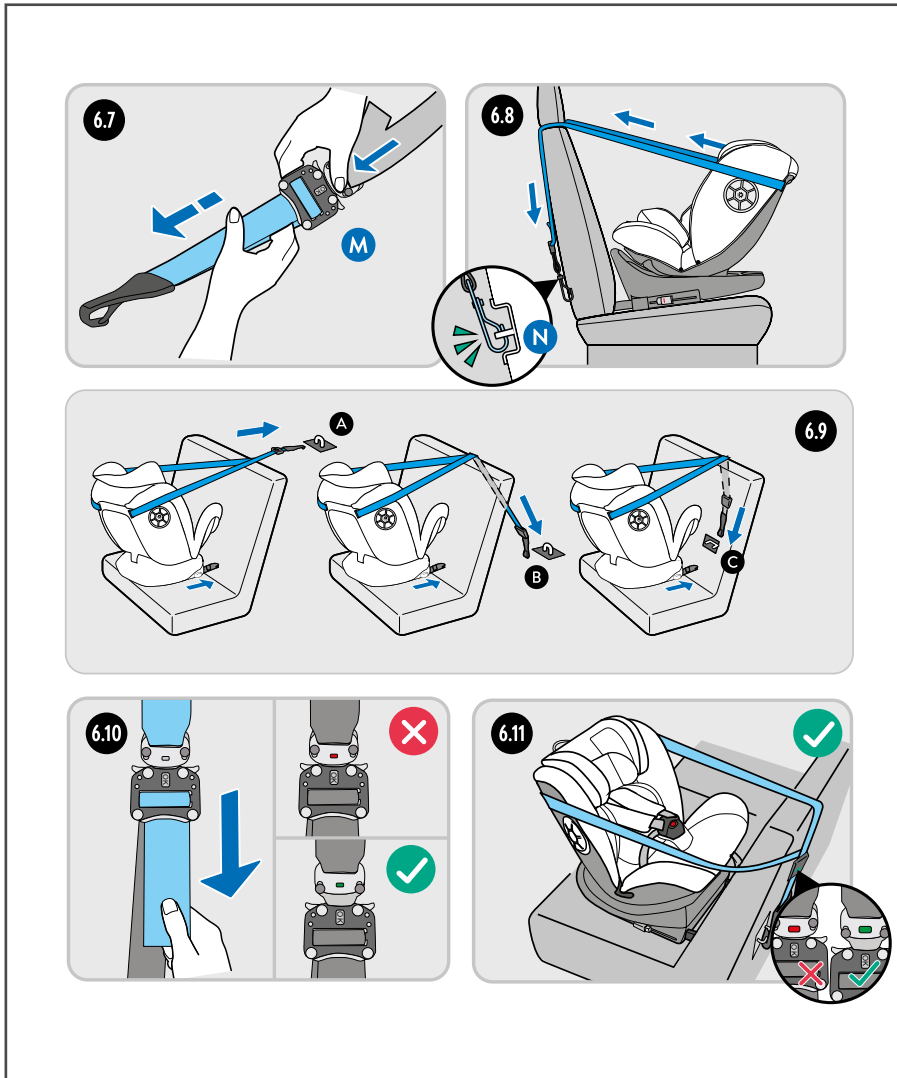

76-105 CM FORWARD-FACING INSTALLATION

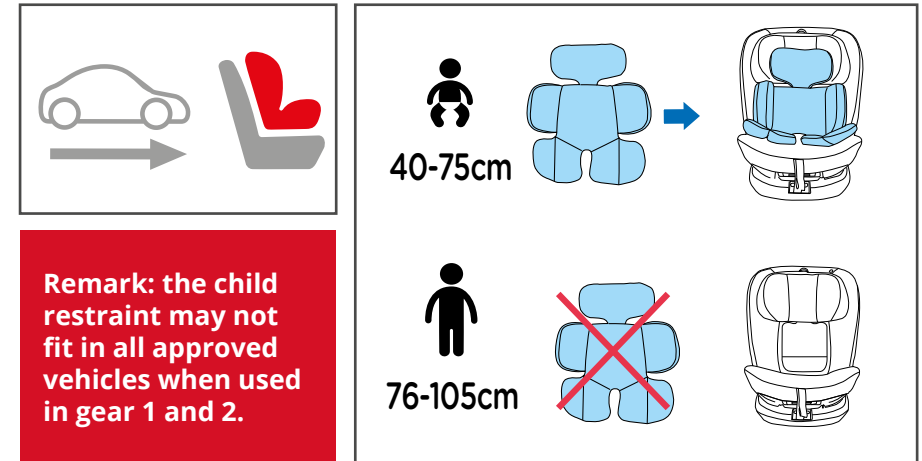

INSTALLING ISOFIX ATTACHMENT

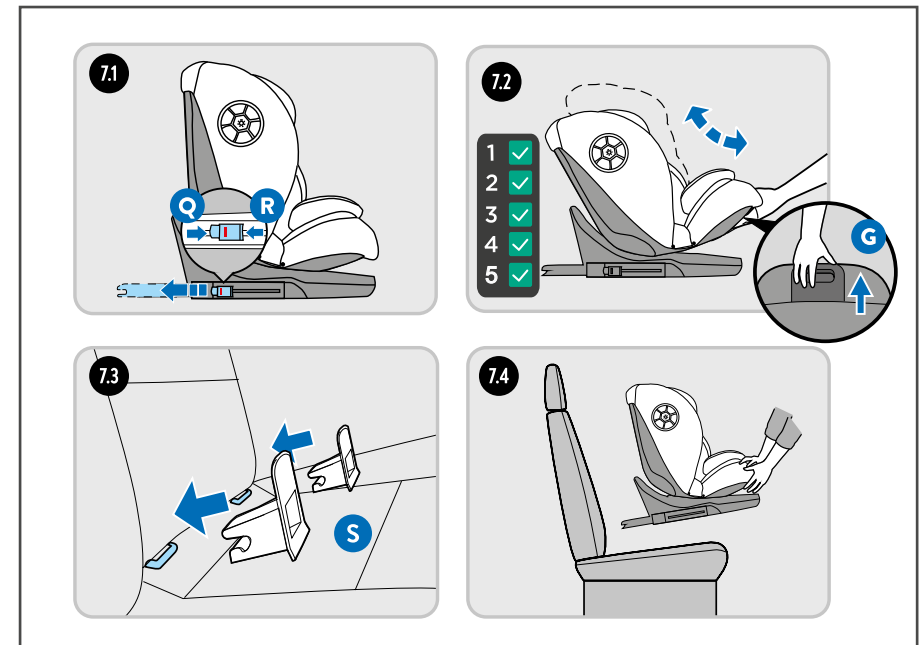

INSTALL TOP TETHER AND HARNESS SYSTEM

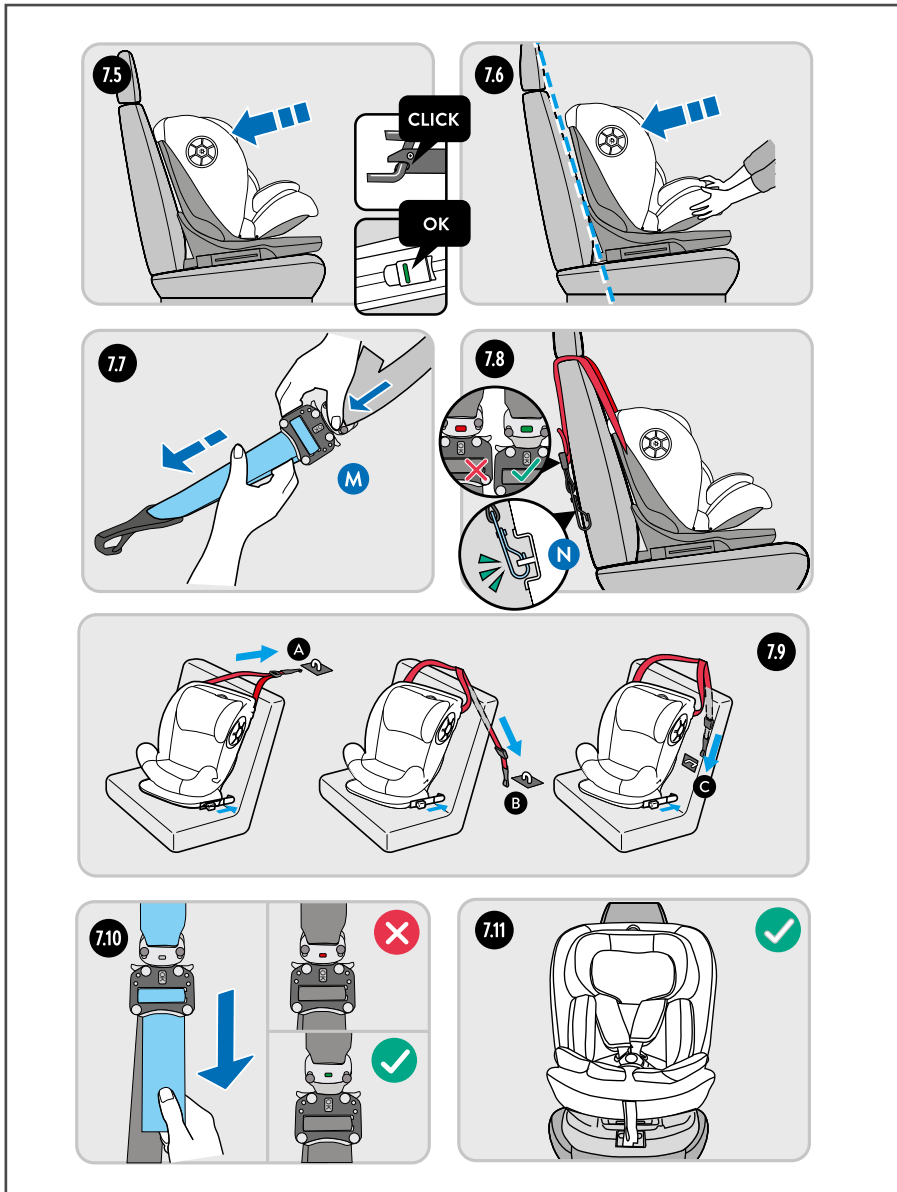

100-150 CM FORWARD-FACING INSTALLATION

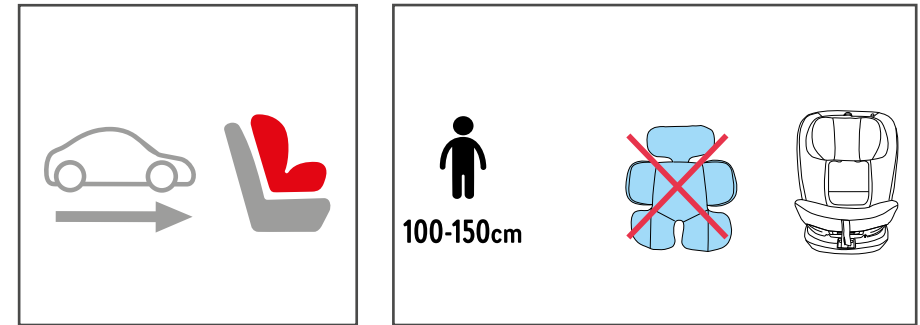

DE
EN
FR
CZE

INSTALLING ISOFIX ATTACHMENT

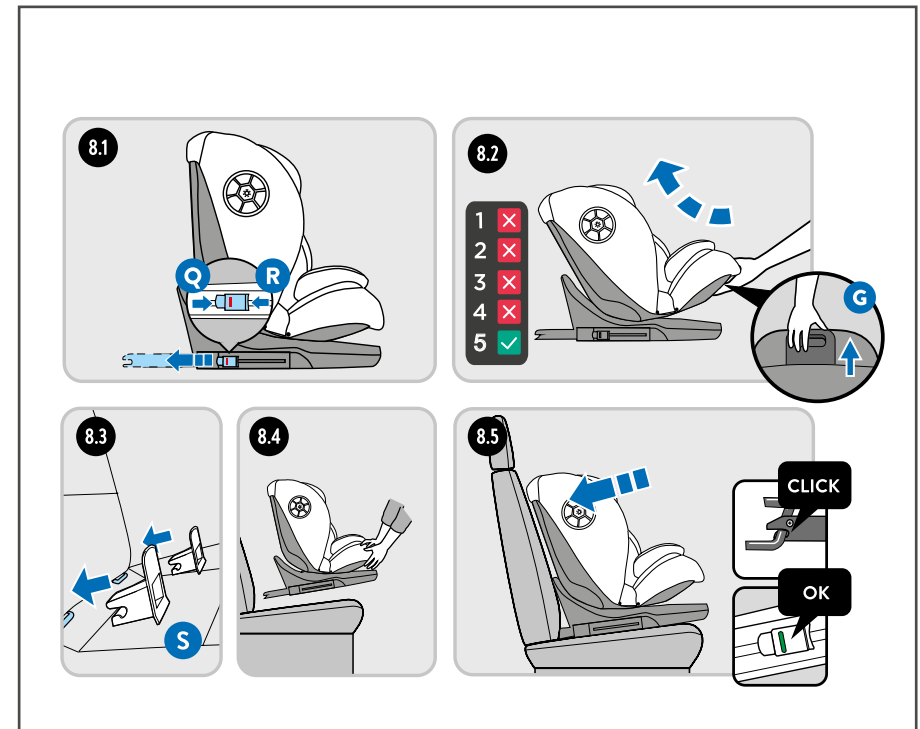

INSTALL 3 POINT SAFETY BELT

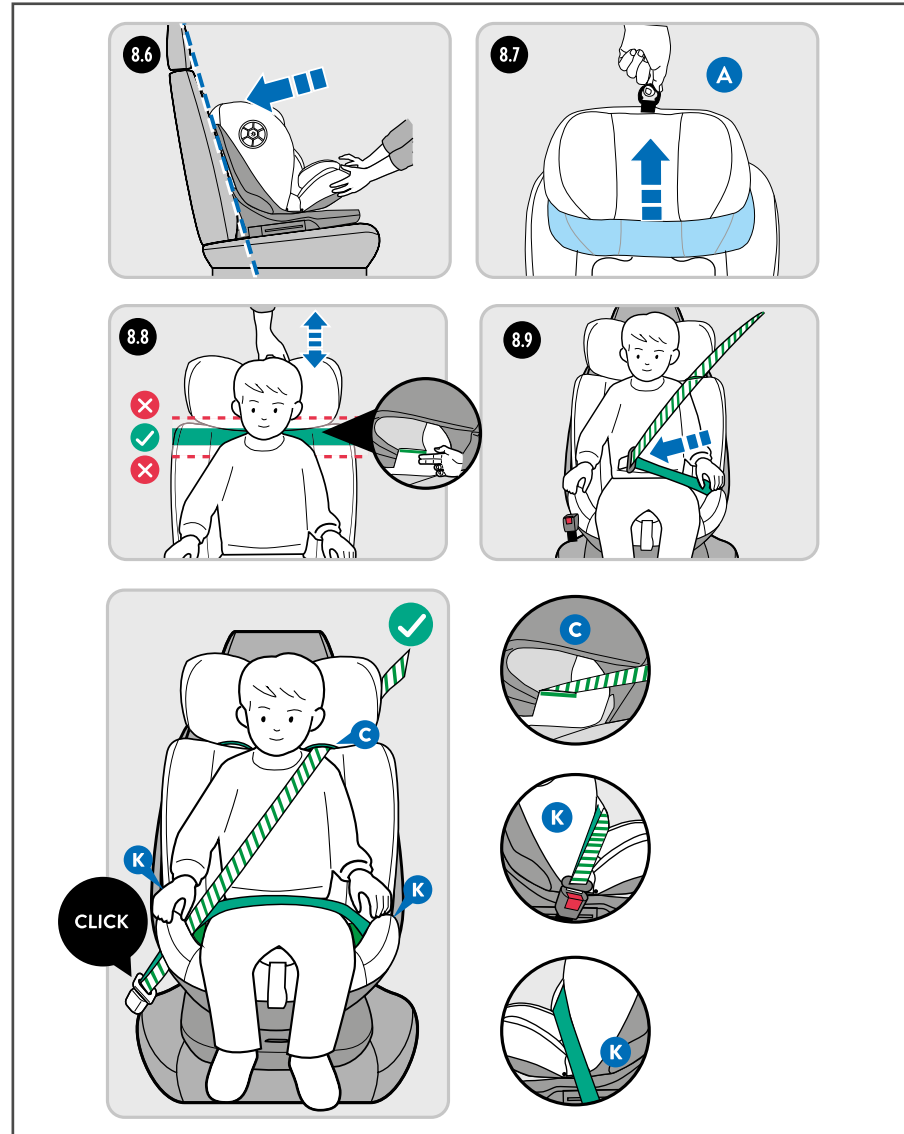

100-150 CM FORWARD-FACING 3 POINT SAFETY BELT INSTALLATION

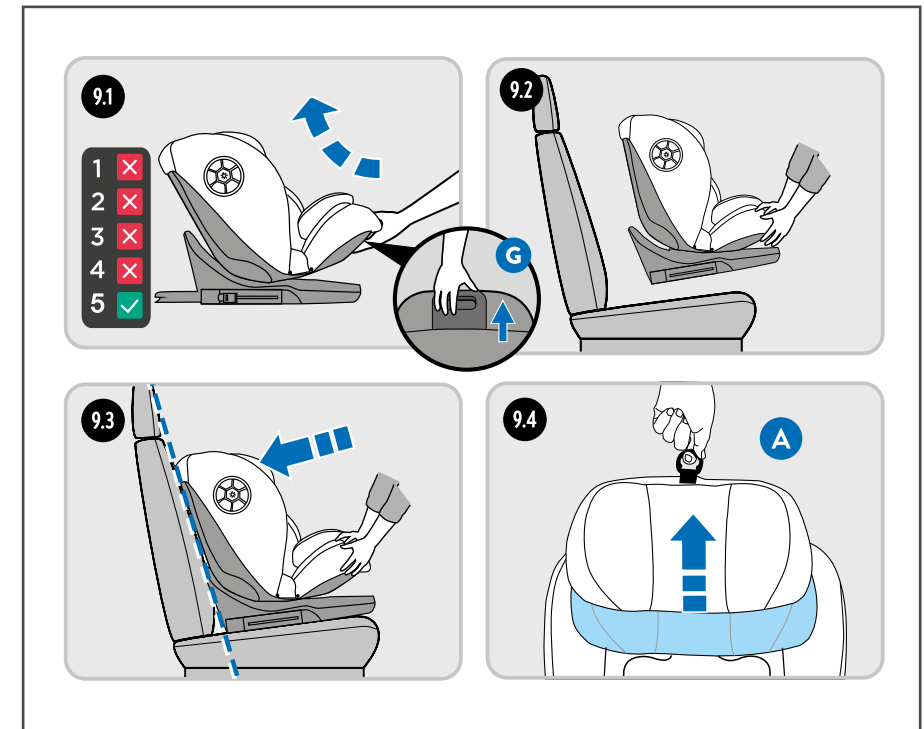
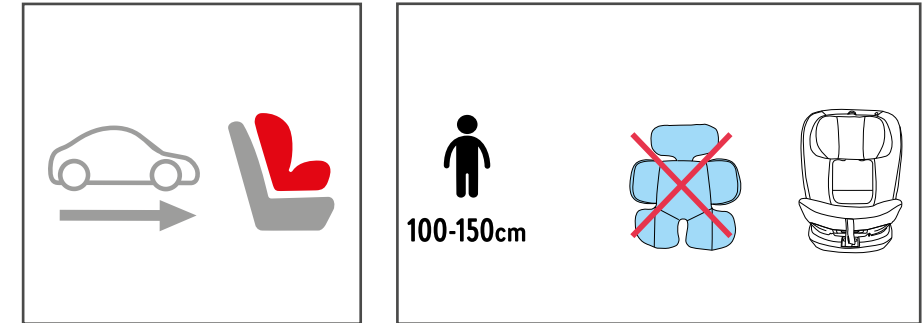

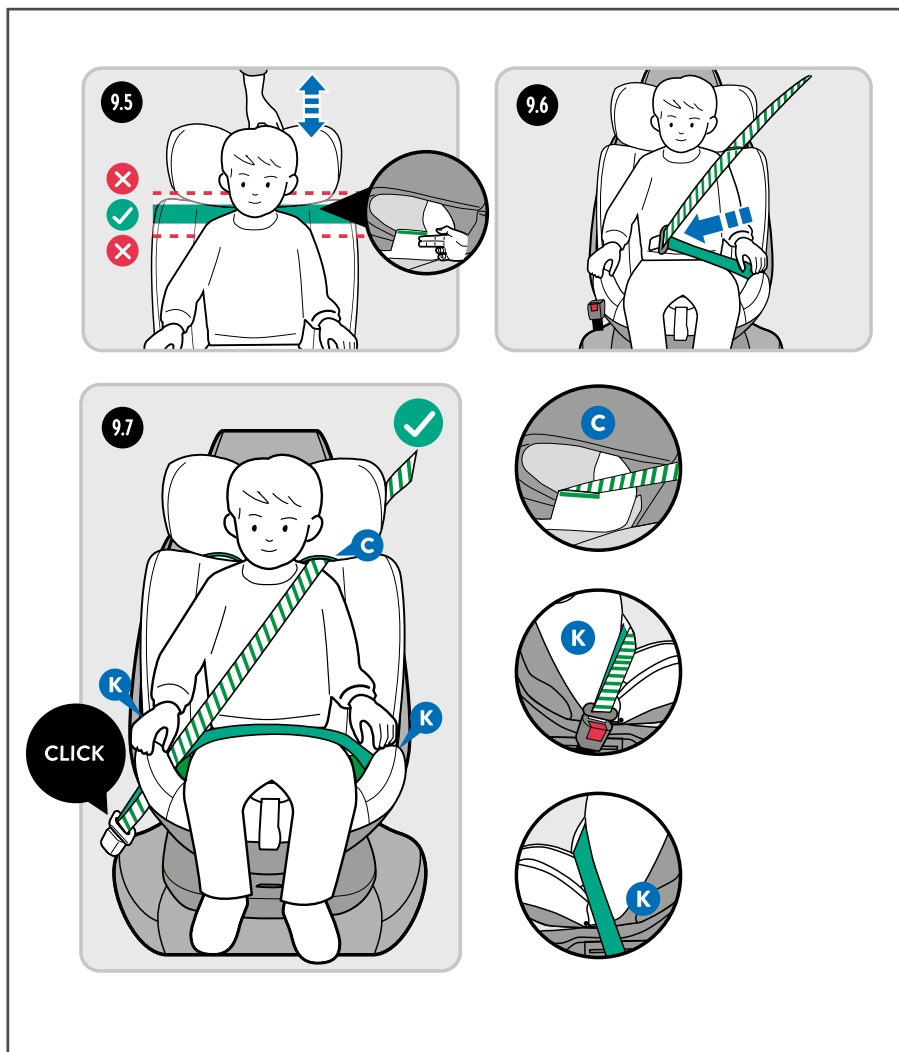
INSTALL 3 POINT SAFETY BELT

MAINTENANCE

1. Clean straps and plastic parts with a neutral detergent and warm water.
2. Make sure soap does not enter the buckle or other metal parts.
3. Do not use chemical products or bleach on any part of the seat.
4. The reducer cushion can be washed, just like the cover, but first remove the foam pieces inside before washing. The inside foam pieces should never be washed for any reason.

WASHING INSTRUCTIONS:



- The cover is removable and can be washed at 30°. Air dry.
- For dry cleaning use any solvent except trichloroethylene.
- Machine wash on cold cycle.
- Do not use a drier.
- Do not bleach.
- Do not iron.

DE

EN

FR

CZE



IMPORTANT

LIRE ATTENTIVEMENT ET CONSERVER CES INSTRUCTIONS POUR RÉFÉRENCE ULTÉRIEURE

Dans le cadre du processus d'amélioration continue de notre service, nous révisons régulièrement toutes les notices d'utilisation de nos sièges auto pour enfants.

Si vous avez des questions sur l'utilisation ou l'installation du siège lors de la lecture du manuel, veuillez consulter notre site Web, dans la section relative au siège, où vous trouverez sa version la plus récente. Si vous avez besoin de plus de précisions à ce sujet ou si vous avez toute autre question, veuillez contacter notre service client en nous appelant ou via notre site Web.

FR MANUEL D'INSTRUCTIONS

Chers parents :
Nous vous remercions d'avoir acheté le siège auto.
Veuillez lire et suivre toutes les instructions avant d'utiliser le siège auto.

AVERTISSEMENT ! Lisez attentivement les instructions avant toute utilisation et conservez-les pour référence future.

DE

EN

FR

CZE

CONSIGNES DE SÉCURITÉ

LIRE ATTENTIVEMENT ET CONSERVER CES INSTRUCTIONS POUR RÉFÉRENCE ULTÉRIEURE

- Utilisé comme ECRS de catégorie i-Size : il s'agit d'un système de retenue amélioré pour enfants conforme à la norme i-Size.
Il est homologué conformément au règlement ONU n° 129, pour une utilisation dans des positions assises de véhicule compatibles i-Size, comme indiqué par les constructeurs automobiles dans le manuel d'utilisation du véhicule. En cas de doute, consultez soit le fabricant du système de retenue amélioré pour enfants, soit le détaillant.
- Utilisé comme siège rehausseur conforme à la norme i-Size pour la catégorie ECRS : il s'agit d'un système de retenue amélioré pour enfant à utiliser comme siège rehausseur selon la norme i-Size. Il est homologué conformément au règlement ONU n° 129, pour une utilisation principalement dans des « positions assises i-Size », comme indiqué par les constructeurs automobiles dans le manuel d'utilisation du véhicule. En cas de doute, consultez soit le fabricant du système de retenue amélioré pour enfants, soit le détaillant.
- « IMPORTANT - NE PAS UTILISER DANS UNE POSITION FACE À LA ROUTE LORSQUE L'ÂGE DE L'ENFANT EST INFÉRIEURE A 15 MOIS (Se référer aux instructions) ».
- N'utilisez pas l'ECRS dans des positions assises où un airbag frontal actif est installé.
- Les pièces rigides et celles en plastique du dispositif amélioré de retenue pour enfants doivent être installées de manière à ce qu'elles ne puissent pas, lors de l'utilisation quotidienne du véhicule, être accrochées par un siège amovible ou la portière du véhicule.
- Toutes les sangles retenant le dispositif de retenue au véhicule doivent être bien serrées, tout pied de support doit être en contact avec le plancher du véhicule, toutes les sangles ou protections contre les chocs retenant l'enfant doivent être ajustées au corps de l'enfant et les sangles ne doivent pas être tordues.
- Il est important de s'assurer que toute sangle sous-abdominale est portée au plus bas possible.
- L'ECRS doit être remplacé lorsqu'il a été soumis à des contraintes violentes lors d'un accident.
- La modification de pièces ou leur ajout au dispositif sans l'accord de l'autorité d'homologation de type sont dangereux. Le non-respect scrupuleux des

instructions d'installation fournies par le fabricant du dispositif amélioré de retenue pour enfants est également dangereux.

- Assurez-vous que les enfants ne sont pas laissés sans surveillance dans leur ECRS.
- Assurez-vous que tous les bagages ou autres objets susceptibles de causer des blessures en cas de collision sont correctement fixés.
- Assurez-vous que le système de retenue amélioré pour enfant ne doit pas être utilisé sans la housse de protection.
- Assurez-vous que la housse du ECRS ne doit pas être remplacée par une housse autre que celle recommandée par le fabricant, car la housse fait partie intégrante des performances de retenue.
- Pour un dispositif amélioré de retenue pour enfants ISOFIX i-Size, commencez par lire le manuel du constructeur du véhicule.
- Le dispositif de retenue pour enfant peut ne pas convenir à tous les véhicules homologués lorsqu'il est utilisé dans une plage de stature supérieure à 135 cm.
- Le dispositif de retenue pour enfant peut ne pas convenir à tous les véhicules homologués lorsqu'il est utilisé dans l'un des angles d'inclinaison.



SI LA VOITURE EST ÉQUIPÉE D'UN AIRBAG ACTIF POUR LE SIÈGE AVANT DU PASSAGER, L'ENFANT NE DOIT JAMAIS ÊTRE INSTALLÉ SUR UN SIÈGE DOS À LA ROUTE À L'AVANT DE LA VOITURE.

DE

EN

FR

CZE

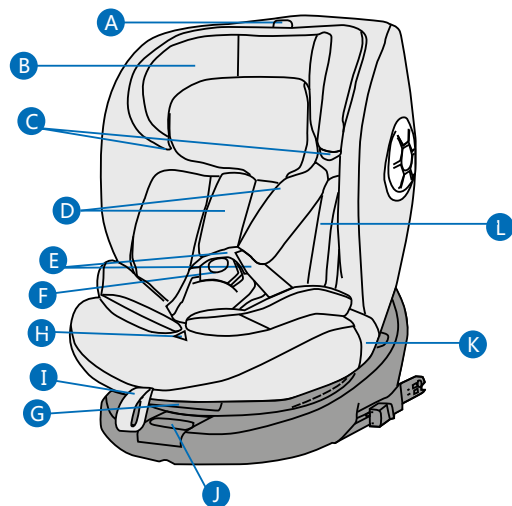
IDENTIFICATION DES PIÈCES

- A. Bouton de réglage de la hauteur de l'appui-tête
- B. Appui-tête
- C. Guide des bretelles (100-150 cm)
- D. Couvre-bretelles
- E. Sangles du harnais
- F. Boucle du harnais
- G. Levier d'inclinaison
- H. Bouton de réglage du harnais
- I. Sangle de réglage du harnais
- J. Poignée de rotation
- K. Guide de ceinture sous-abdominale
- L. Petit coussin pour bébé

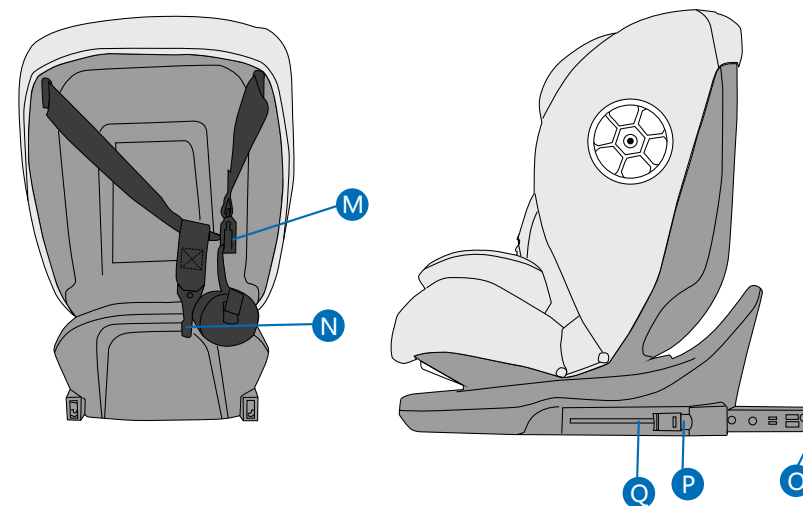

- M. Système Top Tether
- N. Crochet Top Tether
- O. Connecteur ISOFIX
- P. Bouton 1 de déverrouillage du système ISOFIX
- Q. Bouton 2 de déverrouillage du système ISOFIX

Notice d'utilisation du véhicule

Installation correcte/
Bon

Mauvaise installation/
Inadapté

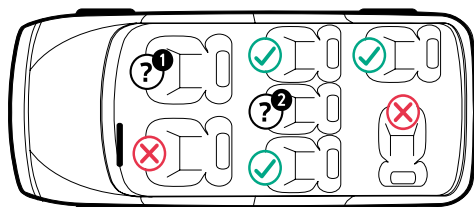
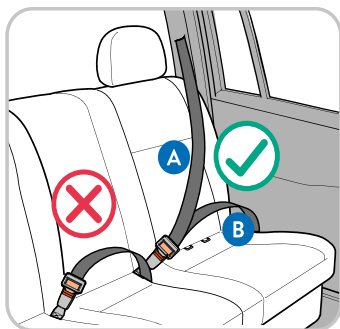

A Ceinture diagonale

B Ceinture sous-abdominale

**Dans les sièges avec :
Ancrages ISOFIX et points d'ancrage Top Tether et ceinture à 3 points (ceinture de sécurité de la voiture).**

**Convient uniquement aux sièges équipés d'une
ceinture de sécurité à 3 points.
Ceinture diagonale (A) et ceinture sous-abdominale (B).**



Ancrage ISOFIX pour siège auto

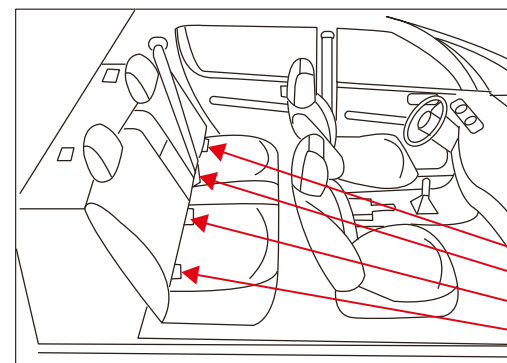

**Ancrages pour la fixation
du système ISOFIX
sous le siège**

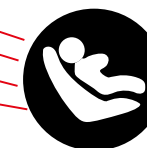

AVIS : Lisez d'abord le manuel de la voiture et vérifiez que le siège auto est équipé de points d'ancrage fixes de fixation ISOFIX, et vérifiez que la taille des contraintes de fixation ISOFIX recommandées sur le système correspond à notre taille de fixation ISOFIX.

Orientation par rapport à la route	Hauteur	Méthode d'installation	Catégorie
Dos à la route	40-105cm	Système ISOFIX+top-tether+harnais	i-Size
Face à la route	76-105cm	Système ISOFIX+top-tether+harnais	i-Size
Face à la route	100-150cm	Méthode 1 : ISOFIX+ceinture de sécurité à 3 points Méthode 2 : ceinture de sécurité à 3 points	i-Size siège rehausseur

DE

N

FR

CZE

ÉTAPE DE MONTAGE

UTILISATION DE LA BOUCLE

1.1

1.2

1.3

1. Fermez les languettes gauche et droite de la boucle (comme illustré sur la figure 1.1) et assurez-vous que les structures concaves et convexes des languettes gauche et droite sont fermées

2. Fermez les languettes gauche et droite sans laisser d'espace. Gardez les languettes vers le haut. (figure 1.3)

3. Insérez les languettes fermées dans la fente de la boucle. (figure 1.2) Si vous entendez un « clic », cela signifie que la boucle a été verrouillée.

1.4

1.5

RÉGLAGE DE LA CEINTURE DE SÉCURITÉ

Ajustez la longueur du harnais. Les bretelles doivent être au niveau des épaules de l'enfant.

2.1

2.2

2.3

2.4

2.5

2.6

RÉGLAGE DE LA CEINTURE DE SÉCURITÉ

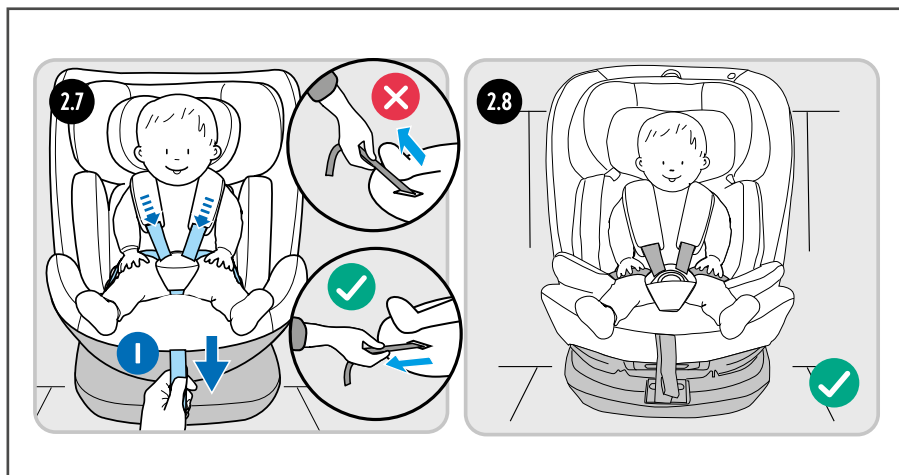

RETRAIT DE LA CEINTURE DE SÉCURITÉ

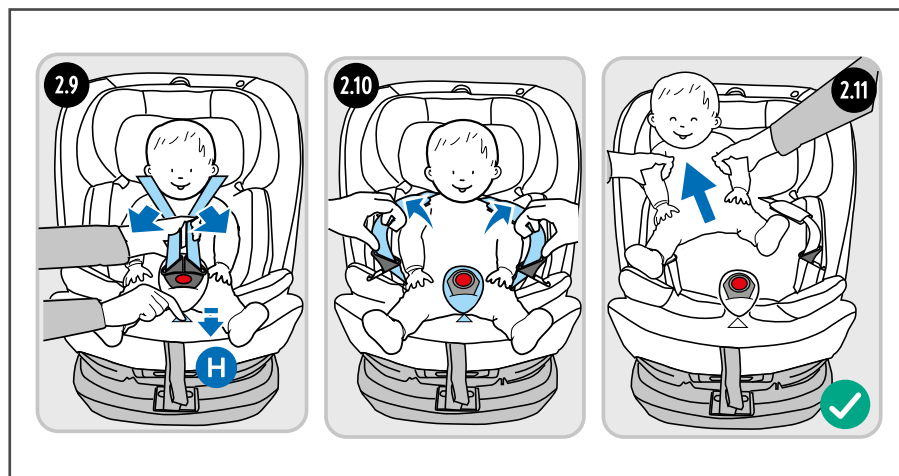

ROTATION DU SIÈGE

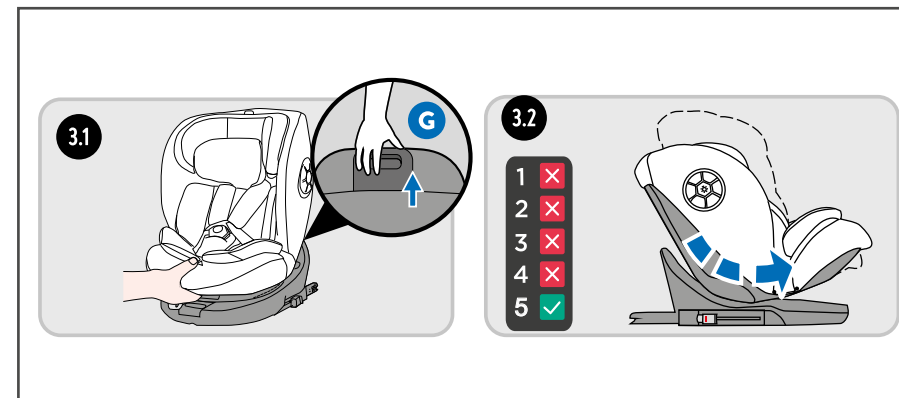

1. Tirez le levier d'inclinaison (G) situé à la base du siège et inclinez complètement le siège (position 5).

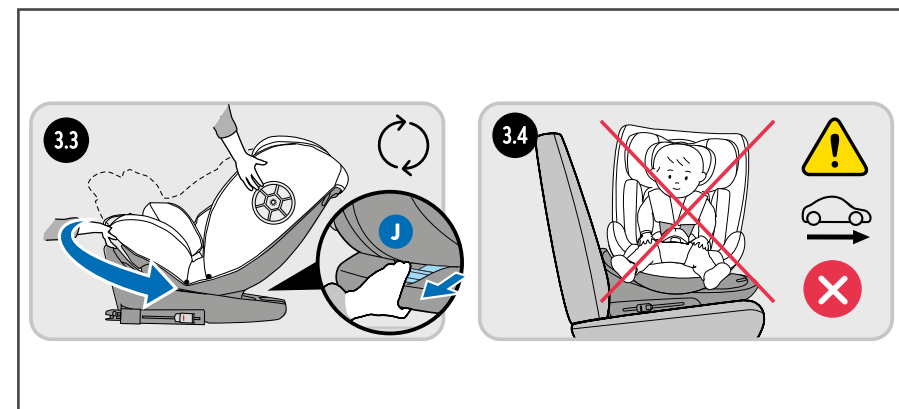

2. Appuyez sur la poignée de rotation (J) tout en tournant le siège vers l'arrière ou vers l'avant

RÉGLAGE DE L'ANGLE D'INCLINAISON DU SIÈGE AUTO

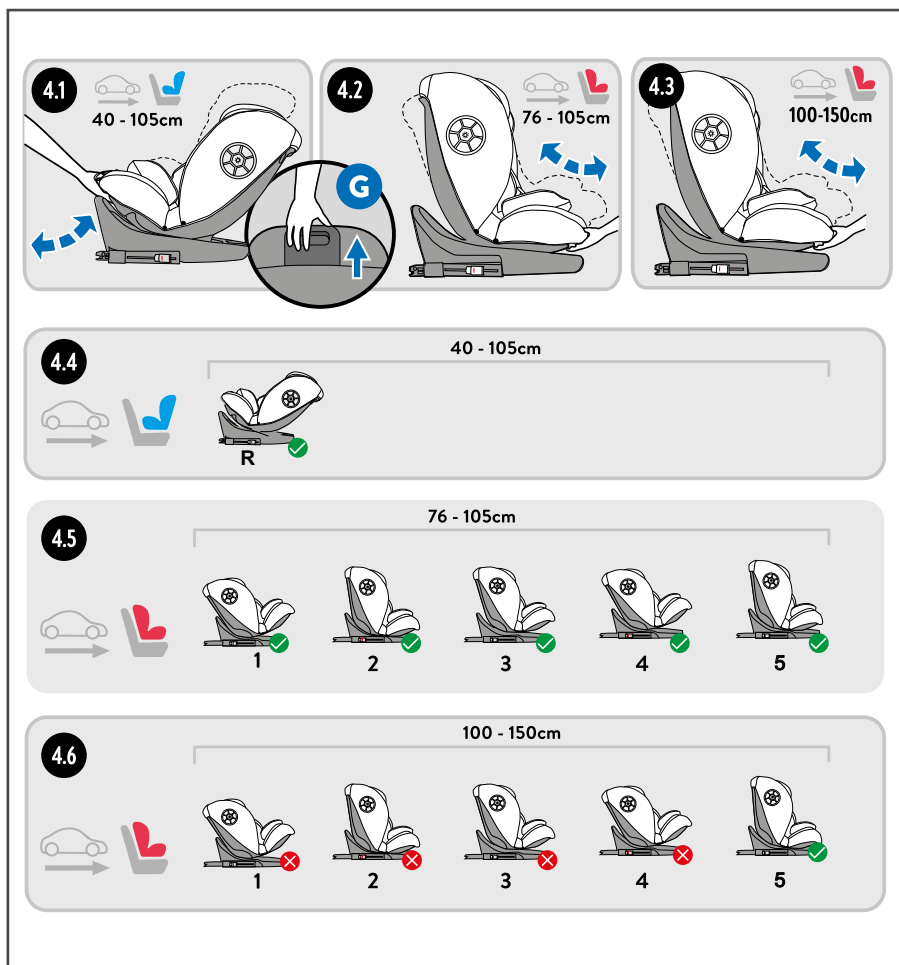

1. Tirez le levier (**G**) et déplacez le siège pour sélectionner l'une des positions d'inclinaison disponibles pour le groupe/poids de votre enfant.

CACHER LE HARNAIS À 5 POINTS ET LA BOUCLE

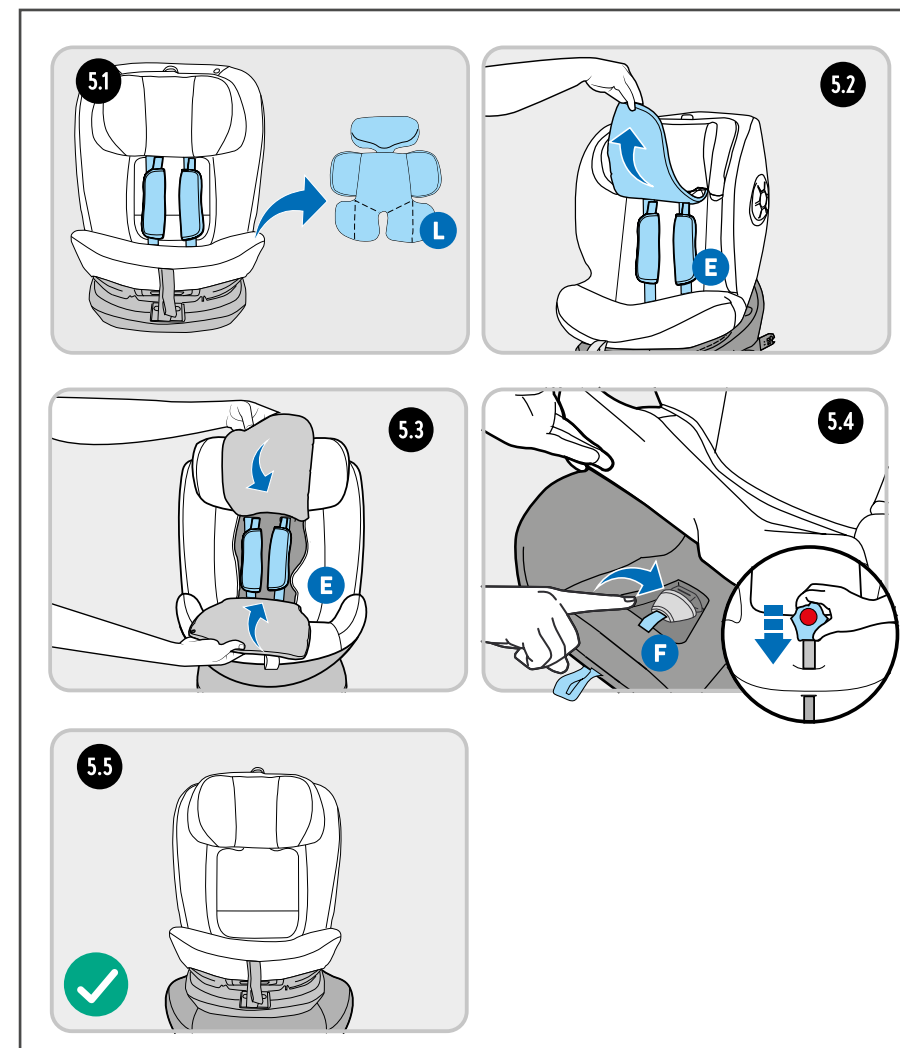

1. Retirez le petit coussin pour bébé (**L**). Cachez les sangles du harnais (**E**) dans le dossier et la boucle (**F**) dans la base du siège (préparation pour les catégories de taille de 100-150 cm).

INSTALLATION DOS À LA ROUTE POUR LES CATÉGORIES DE TAILLE DE 40-105CM

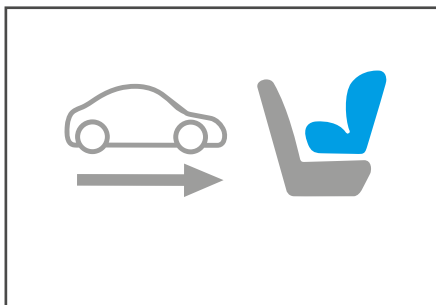

Remarque : lorsque la taille du bébé est de 40 à 75 cm, veuillez utiliser le coussin pour nouveau-né.

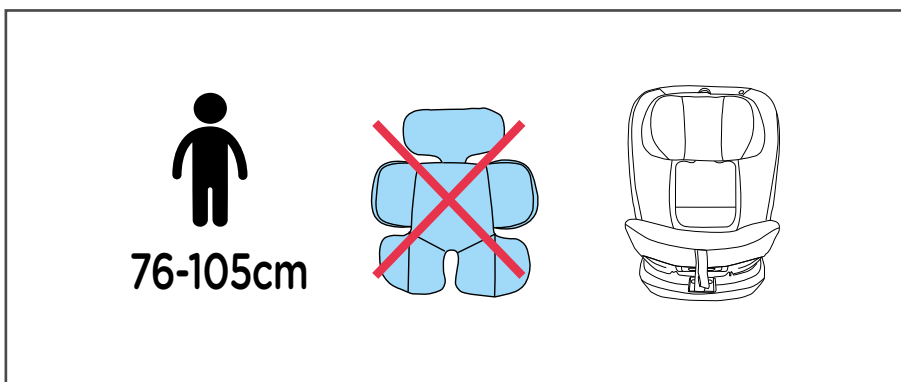
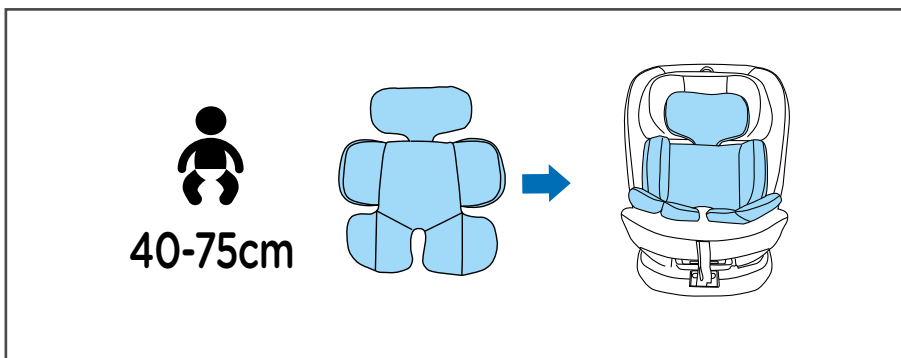

INSTALLATION DU SYSTÈME D'ANCRAGE ISOFIX

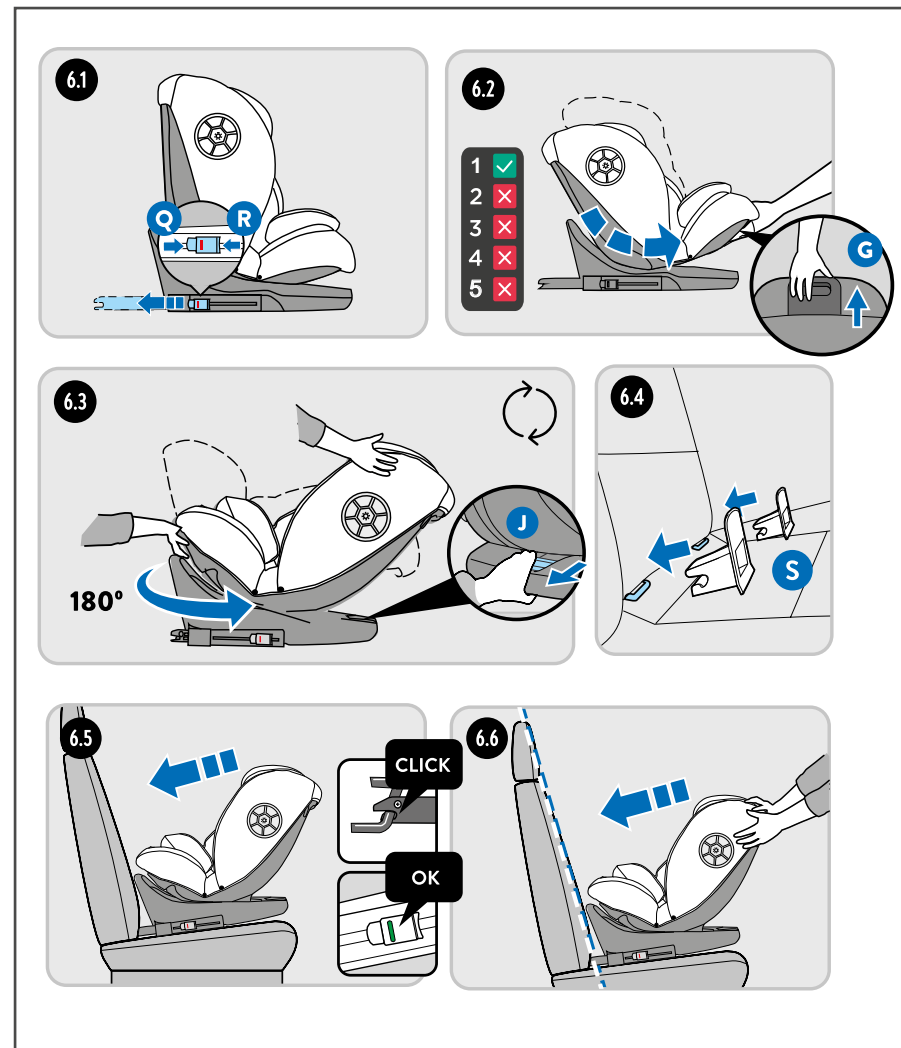

1. L'ECRS passera à la position R pour l'utilisation dos à la route.

INSTALLATION DU SYSTÈME TOP TETHER ET DU HARNAIS

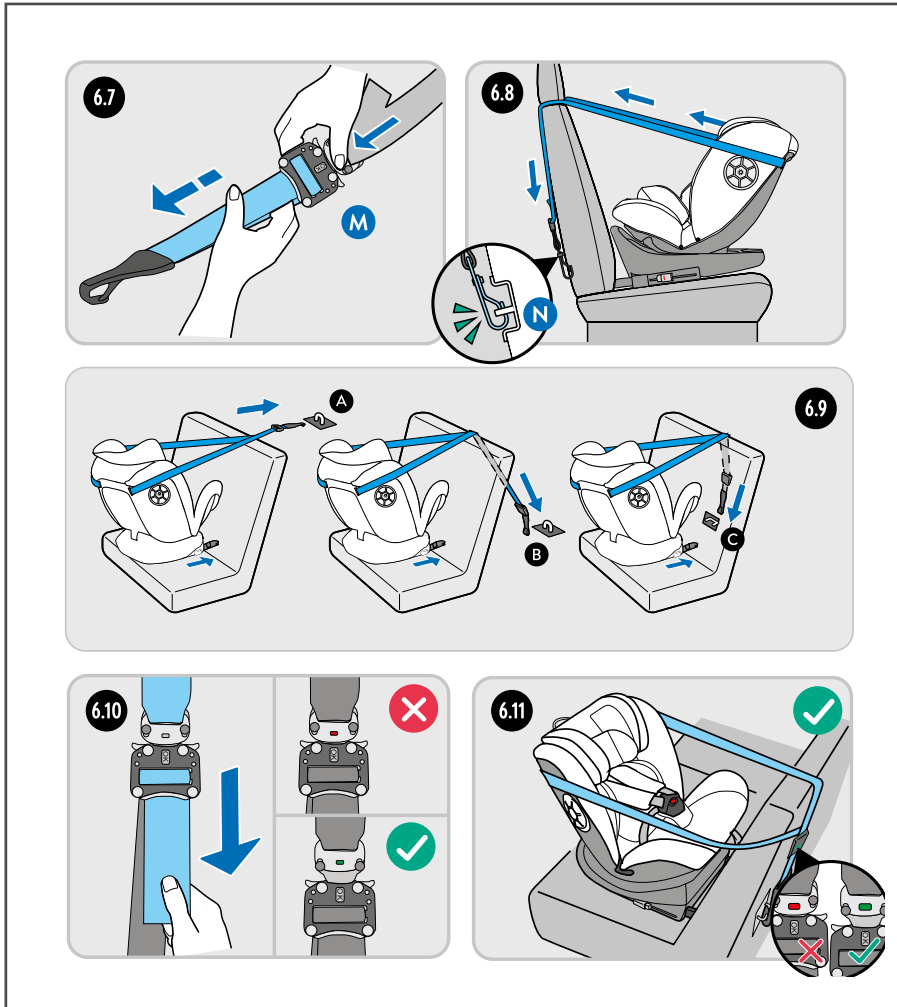

INSTALLATION FACE À LA ROUTE POUR LES CATÉGORIES DE TAILLE DE 76-105CM

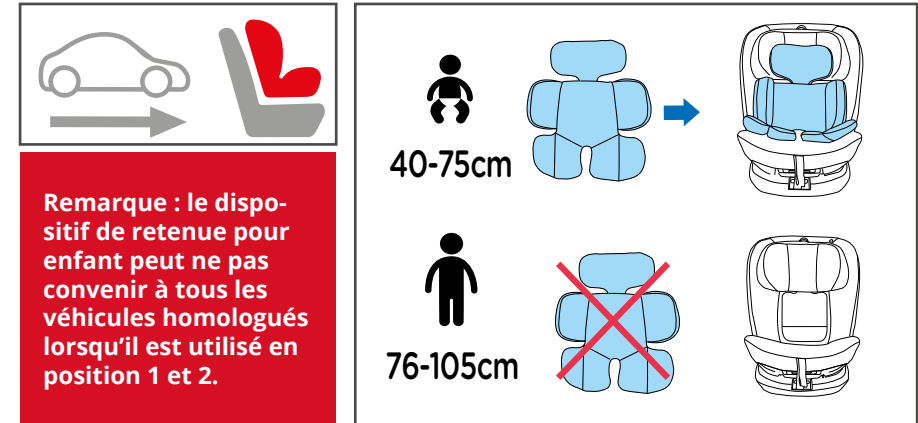

INSTALLATION DU SYSTÈME D'ANCRAGE ISOFIX

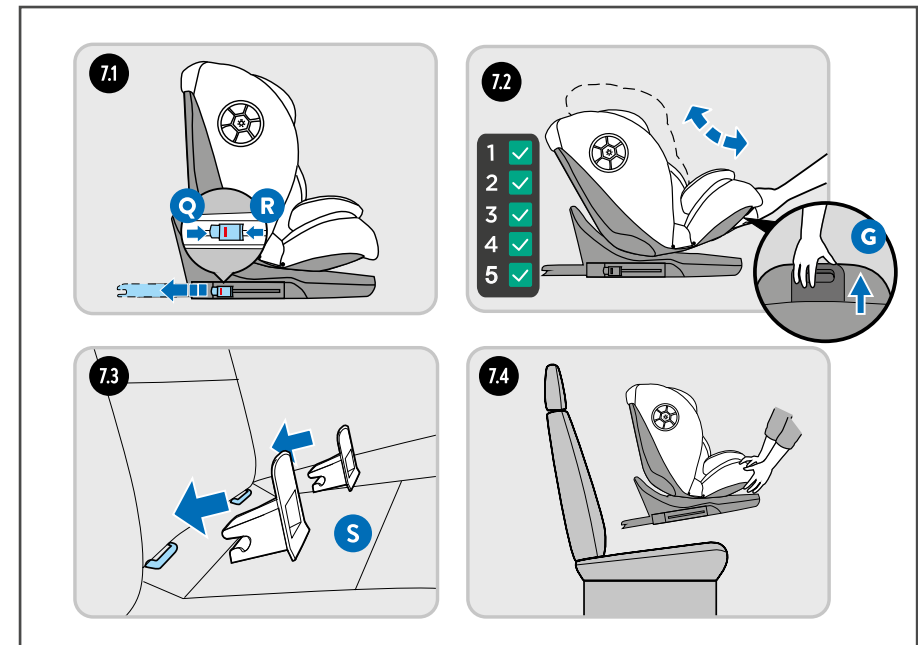

INSTALLATION DU SYSTÈME TOP TETHER ET DU HARNAIS

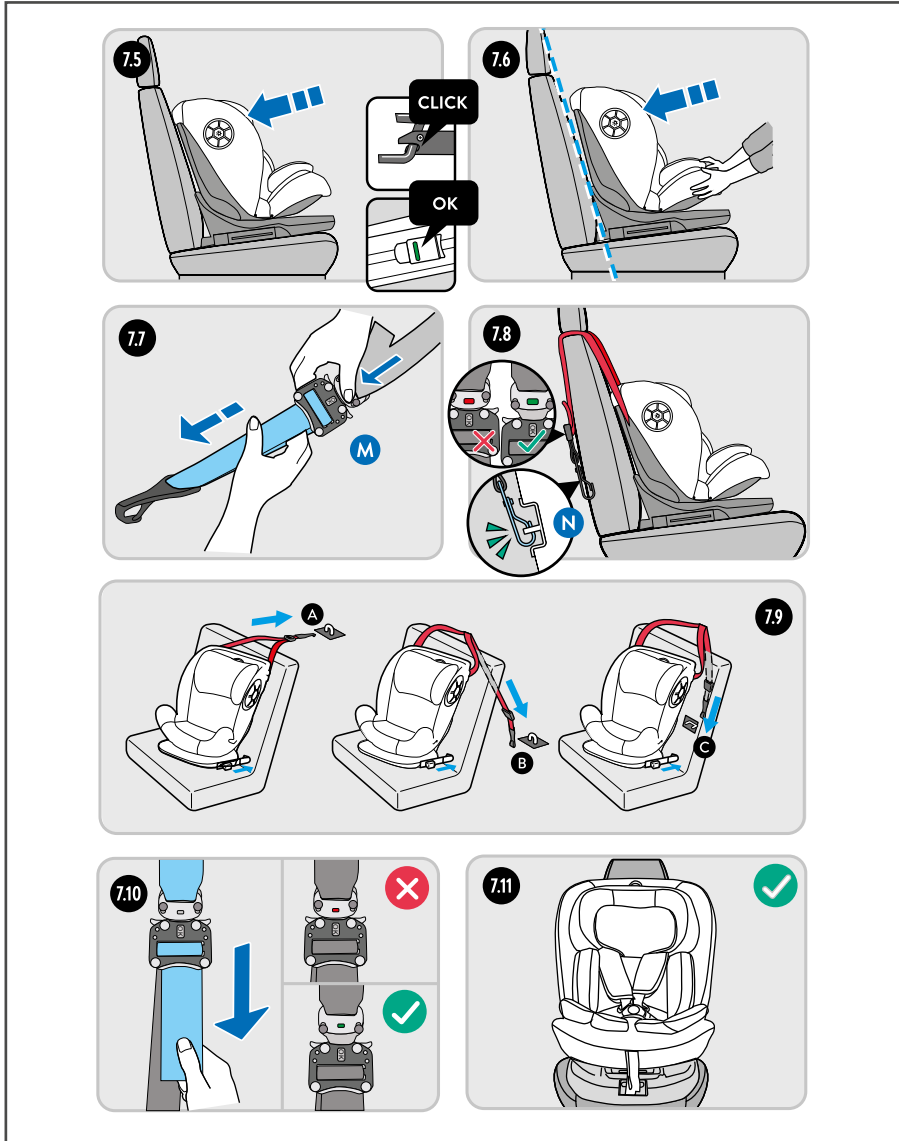

INSTALLATION FACE À LA ROUTE POUR LES CATÉGORIES DE TAILLE DE 100-150 CM

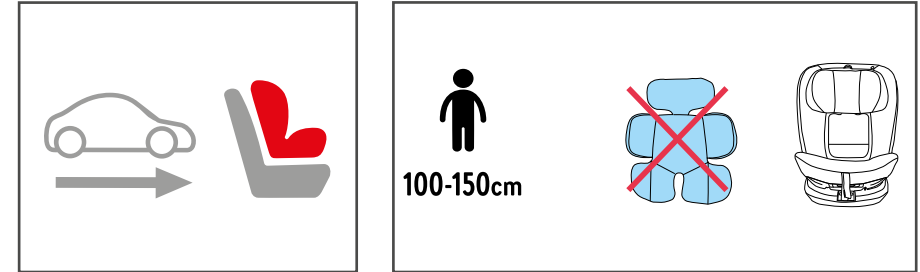

DE
N
FR
CZE

INSTALLATION DU SYSTÈME D'ANCRAGE ISOFIX

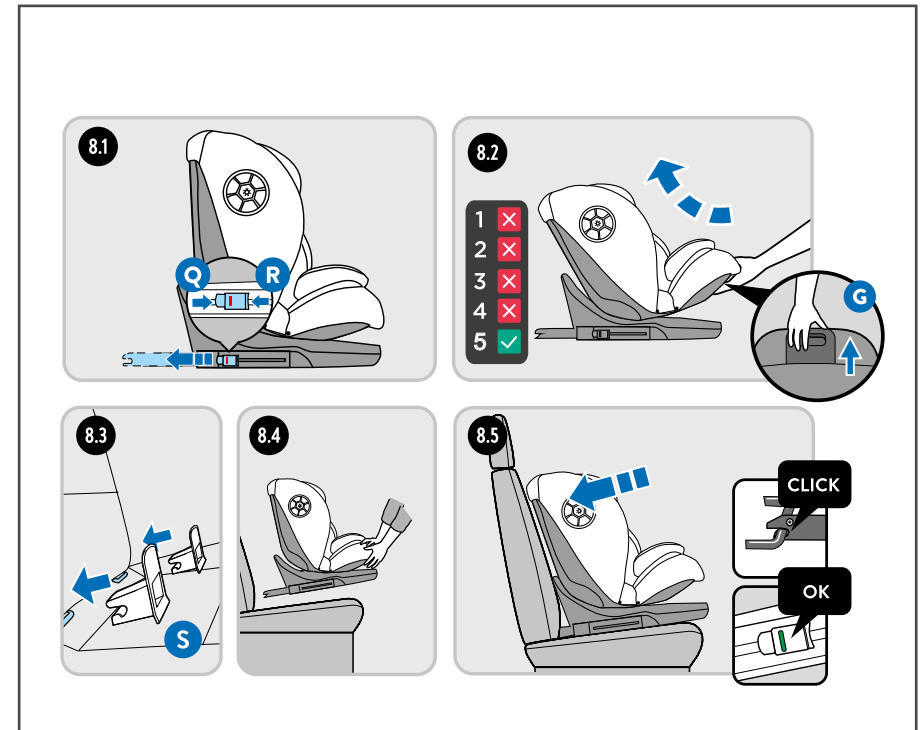

INSTALLATION DE LA CEINTURE DE SÉCURITÉ À 3 POINTS

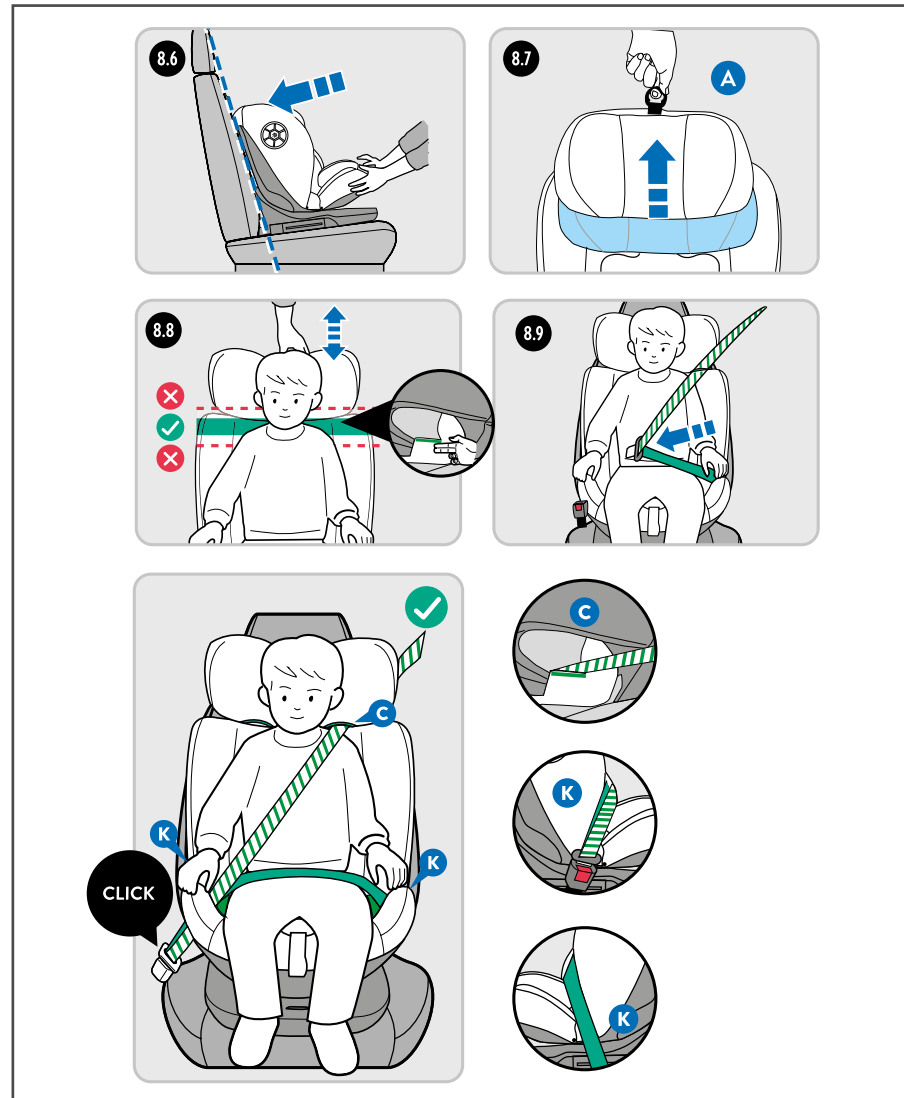

INSTALLATION DE LA CEINTURE DE SÉCURITÉ À 3 POINTS FACE À LA ROUTE POUR LES CATÉGORIES DE TAILLE DE 100-150 CM

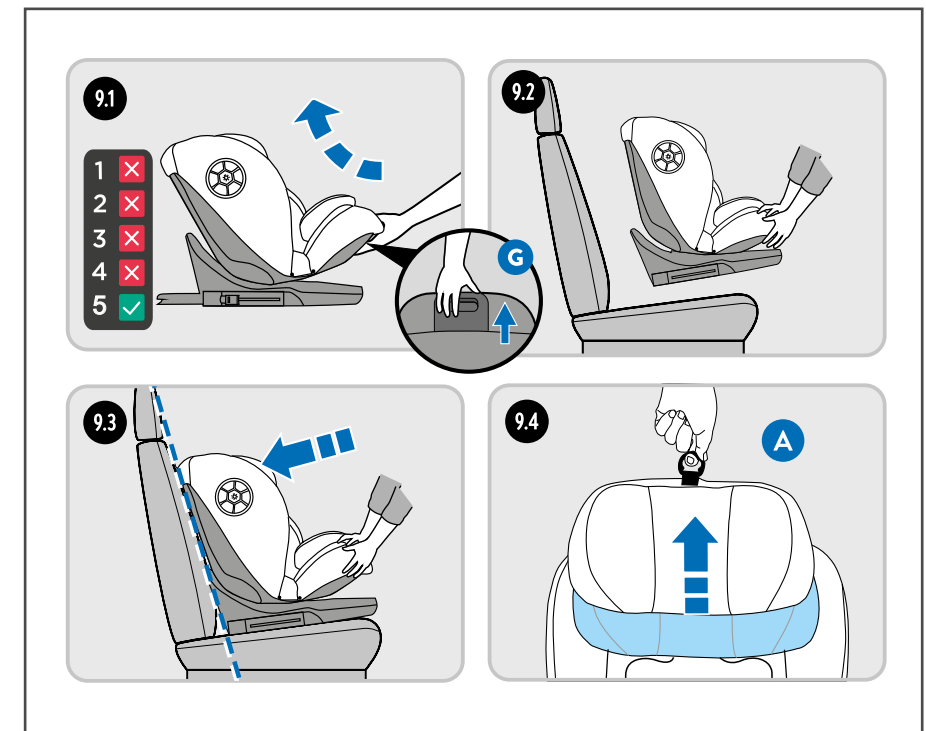
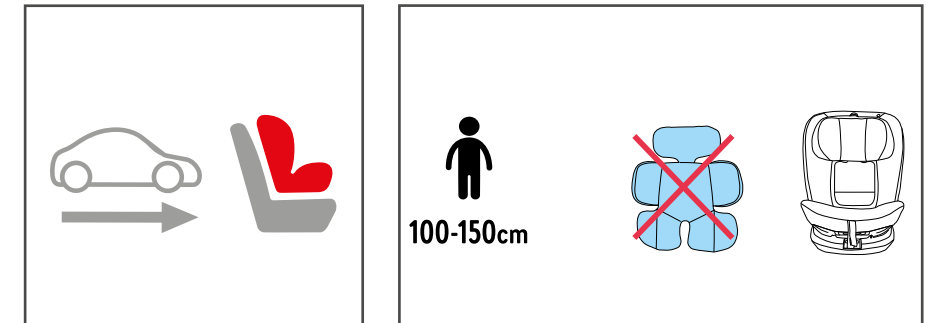

INSTALLATION DE LA CEINTURE DE SÉCURITÉ À 3 POINTS

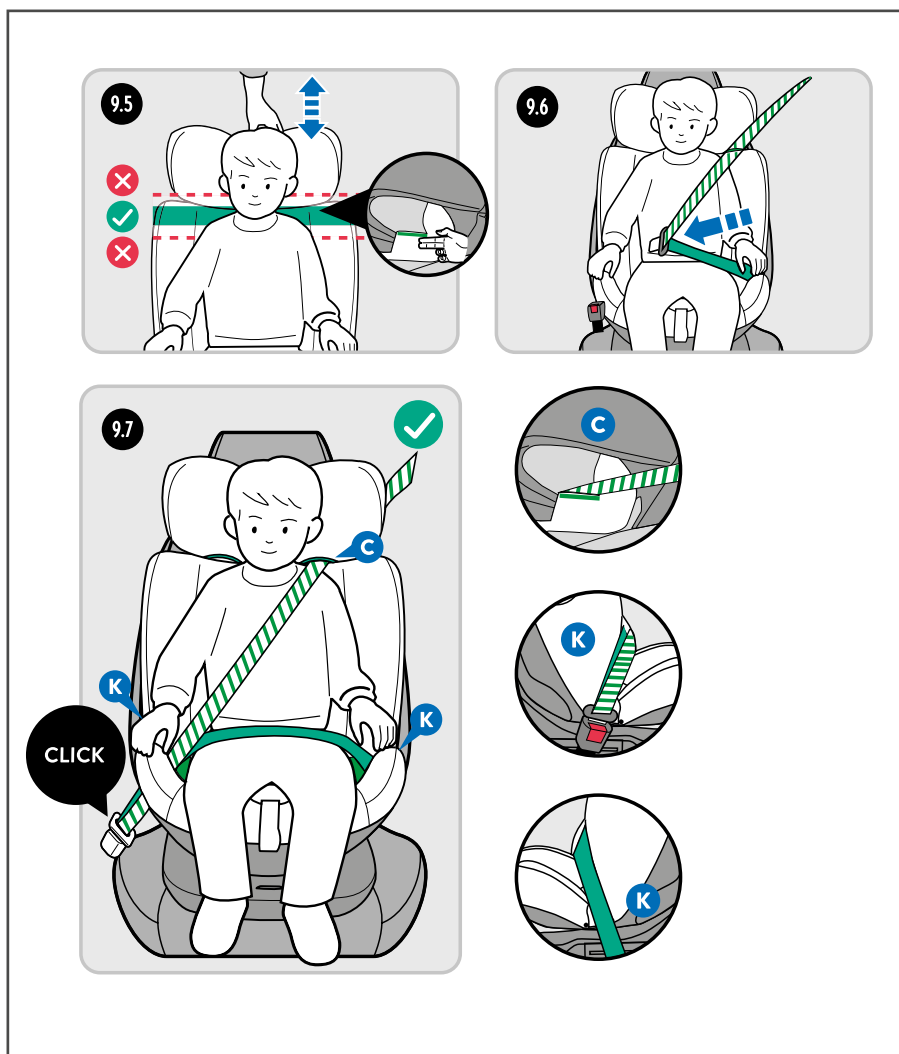

ENTRETIEN

1. Nettoyez les sangles et les pièces en plastique avec un détergent neutre et de l'eau tiède.
2. Assurez-vous que le savon ne pénètre pas dans la boucle ou dans les autres pièces métalliques.
3. N'utilisez pas de produits chimiques ou d'eau de Javel sur aucune partie du siège.
4. Le coussin réducteur peut être lavé, tout comme la housse, mais retirez d'abord les morceaux de mousse à l'intérieur avant le lavage. Les morceaux de mousse à l'intérieur ne doivent jamais être lavés pour quelque raison que ce soit.

INSTRUCTIONS DE LAVAGE :



- La housse est amovible et peut être lavée à 30°. Sécher à l'air libre.
- Pour le nettoyage à sec, utilisez n'importe quel solvant sauf le trichloréthylène.
- Lavage en machine à froid.
- N'utilisez pas de séchoir.
- Ne pas javelliser.
- Ne pas repasser.

DE

EN

FR

CZE

DŮLEŽITÉ

PEČLIVĚ ČTĚTE A USCHOVEJTE TYTO POKYNY PRO BUDOUCÍ REFERENCI.

V rámci neustálého zlepšování našich služeb pravidelně revidujeme všechny návody k použití našich autosedaček pro děti.

Pokud máte otázky týkající se používání nebo instalace sedačky při čtení návodu, prosím navštivte naše webové stránky, v sekci týkající se sedačky, kde naleznete její nejnovější verzi. Pokud potřebujete více informací na toto téma nebo máte jakékoliv další dotazy, neváhejte kontaktovat naši zákaznickou podporu telefonicky nebo prostřednictvím našeho webu.

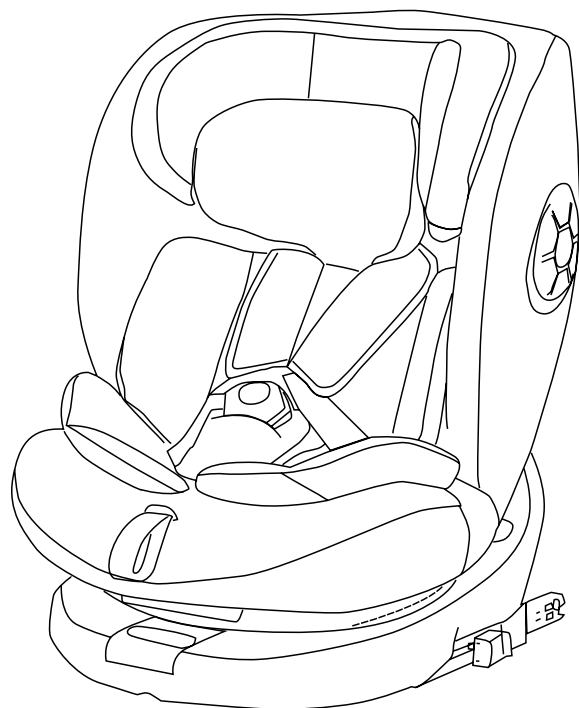

SZE NÁVOD K POUŽITÍ

Drazí rodiče:

Děkujeme vám za nákup autosedačky. Před použitím autosedačky si prosím přečtěte a postupujte podle všech pokynů.

VAROVÁNÍ! Před jakýmkoli použitím si pečlivě přečtěte pokyny a uschovejte je pro budoucí referenci.

DE

EN

FR

CZE

BEZPEČNOSTNÍ POKYNY

PEČLIVĚ ČTĚTE A USCHOVEJTE TYTO POKYNY PRO BUDOUCÍ REFERENCI.

1. Používáno jako ECRS v kategorii i-Size: jedná se o vylepšený zadržovací systém pro děti v souladu s normou i-Size. Je schválen dle nařízení OSN č. 129 pro použití na kompatibilních sedačkách vozidel i-Size, jak je uvedeno výrobcí automobilů v návodu k vozidlu. V případě pochybností se obraťte na výrobce vylepšeného zadržovacího systému pro děti nebo prodejce.
2. Používáno jako zvýšená sedačka v souladu s normou i-Size pro kategorii ECRS: jedná se o vylepšený zadržovací systém pro děti určený k použití jako zvýšená sedačka podle normy i-Size. Je schválen dle nařízení OSN č. 129, primárně pro použití na „i-Size sedačkách“, jak je uvedeno výrobcí automobilů v návodu k vozidlu. V případě pochybností se obraťte na výrobce vylepšeného zadržovacího systému pro děti nebo prodejce.
3. „DŮLEŽITÉ - NEPOUŽÍVEJTE V POZICI SMĚREM K VOZOVCE, POKUD JE VĚK DÍTĚTE MENŠÍ NEŽ 15 MĚSÍCŮ (viz pokyny).“
4. Nepoužívejte ECRS na sedačkách, kde je aktivní čelní airbag.
5. Pevné a plastové části vylepšeného zadržovacího zařízení pro děti musí být nainstalovány tak, aby se při každodenním používání vozidla nemohly zaklínit do vyjímatelného sedadla nebo dveří vozidla.
6. Všechny popruhy držící zařízení v autě musí být pevně utaženy, veškeré podpěrné nohy musí mít kontakt s podlahou vozu, všechny pásy či nárazové ochrany držící dítě musí být přizpůsobeny tělu dítěte a neměly by být zkroutené.
7. Je důležité se ujistit, že jakýkoli pásek je co nejnižší.
8. ECRS musí být vyměněn, pokud byl vystaven silnému napětí během nehody.
9. Změna částí nebo jejich přidání do zařízení bez souhlasu typového schvalovacího orgánu je nebezpečná. Nedodržení pokynů pro instalaci vylepšeného zadržovacího zařízení pro děti je rovněž nebezpečné.
10. Ujistěte se, že děti nejsou v ECRS ponechány bez dozoru.
11. Ujistěte se, že všechna zavazadla nebo jiné předměty, které by mohly způsobit zranění při srážce, jsou řádně upevněny.
12. Ujistěte se, že vylepšený zadržovací systém pro děti by neměl být používán bez ochranného obalu.
13. Ujistěte se, že obal ECRS by neměl být nahrazen jiným než tím, který doporučuje výrobce, protože obal je nedílnou součástí zadržovacích vlastností.
14. Pro vylepšené dětské zadržovací zařízení ISOFIX i-Size nejprve přečtěte návod výrobce vozidla.

15. Dětské zadržovací zařízení nemusí vyhovovat všem schváleným vozidlům, když se používá v rozsahu postavy větším než 135 cm.
16. Dětské zadržovací zařízení nemusí vyhovovat všem schváleným vozidlům, když se používá v některém z náklonových úhlů.

DE

EN

FR

CZE



POKUD JE VŮZ VYBAVEN AKTIVNÍM AIRBAGEM PRO SPOLUJEZDCOVU SEDAČKU, DÍTĚ BY NIKDY NEMĚLO BÝT NA PŘEDNÍM SEDADLE UMÍSTĚNO ZÁDY K SILNICI.

IDENTIFIKACE ČÁSTÍ

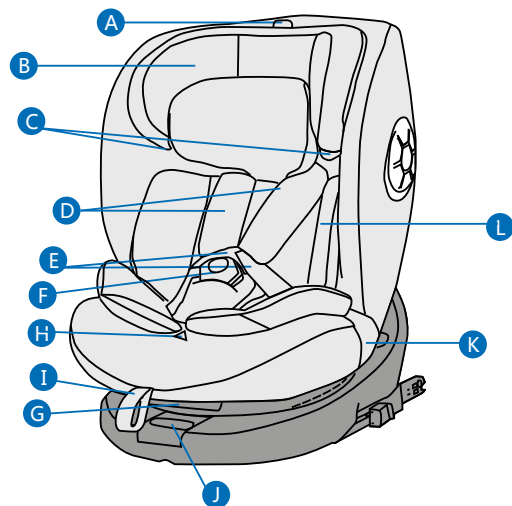

- A. Tlačítko pro nastavení výšky opěrky hlavy
- B. Opěrka hlavy
- C. Vedení popruhů (100-150 cm)
- D. Kryty popruhů
- E. Popruhy postroje
- F. Spona postroje
- G. Páčka pro naklápění
- H. Tlačítko pro nastavení postroje
- I. Popruh pro nastavení postroje
- J. Otočná rukojeť
- K. Vedení podbřišního pásu
- L. Malý polštářek pro miminko

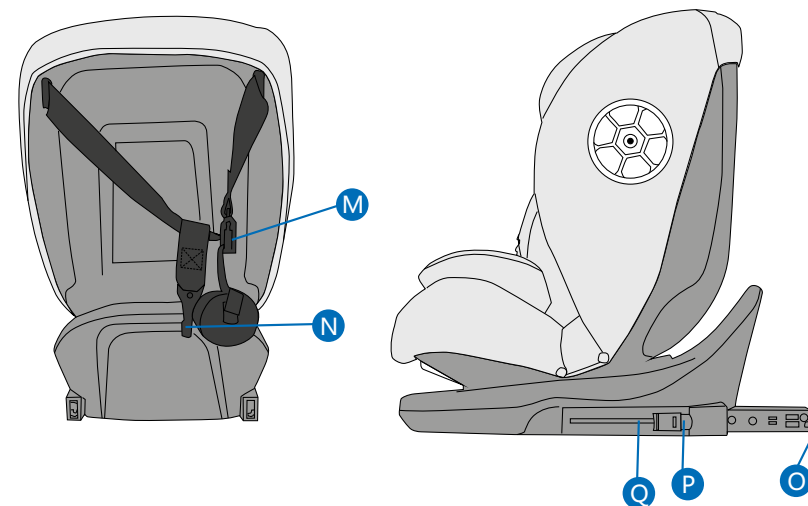

- M. Systém Top Tether
- N. Háček Top Tether
- O. ISOFIX konektor
- P. Tlačítko 1 pro odemčení systému ISOFIX
- Q. Tlačítko 2 pro odemčení systému ISOFIX

DE

EN

FR

CZE

Návod k obsluze vozidla

Správná instalace/
Dobře

Špatná instalace/
Nevhodné

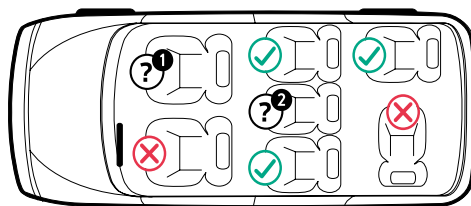
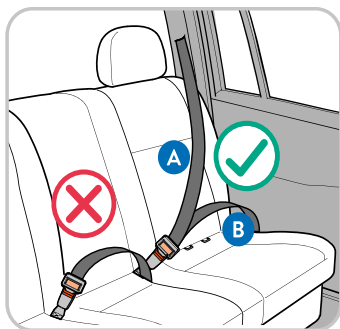

A Šikmý pás

B Podbřišní pás

**V sedačkách s:
ISOFIX kotvami, horními kotvicími body Top Tether a
tříbodovým pásem (bezpečnostní pás auta).**

**Vhodné pouze pro sedačky vybavené tříbodovým
bezpečnostním pásem.
Šikmý pás (A) a podbřišní pás (B).**



ISOFIX kotva pro autosedačku

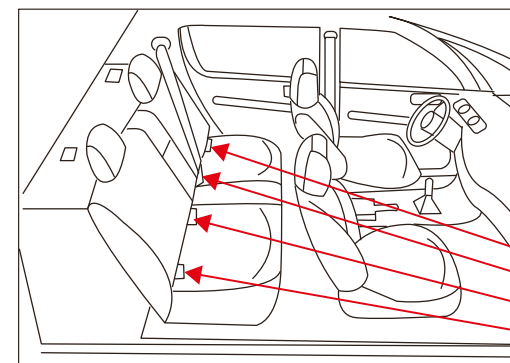

**Kotvy pro upevnění
systému ISOFIX pod
sedadlem**

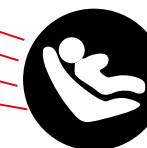

UPOZORNĚNÍ: Nejprve si přečtěte manuál vozu a ověřte, zda autosedačka je vybavena pevnými kotvami pro upevnění ISOFIX a zkontrolujte, zda velikost doporučených omezení pro upevnění ISOFIX na systému odpovídá naší velikosti pro upevnění ISOFIX.

Orientace vůči silnici	Výška	Metoda instalace	Kategorie
Zády k silnici	40-105cm	System ISOFIX+top-tether+postroj	i-Size
Čelem k silnici	76-105cm	System ISOFIX+top-tether+postroj	i-Size
Čelem k silnici	100-150cm	Metoda 1: ISOFIX+tříbodový bezpečnostní pás Metoda 2: tříbodový bezpečnostní pás	i-Size zvýšená sedačka

DE

EN

FR

CZE

KROK MONTÁŽE

POUŽITÍ SPOINKY

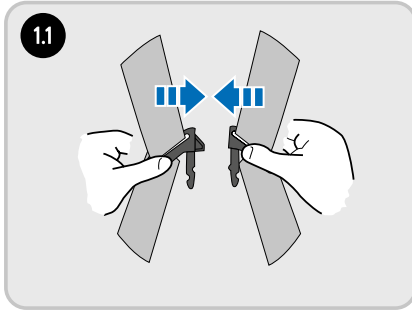

1.1

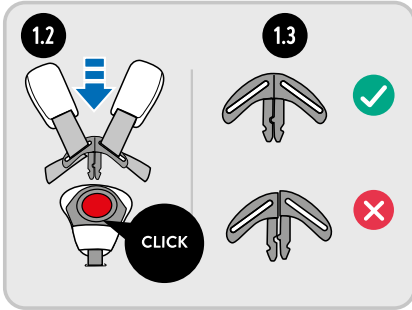

1.2 **1.3**

- 1.** Zavřete levou a pravou jazýček spony (jak je znázorněno na obrázku 1.1) a ujistěte se, že konkávní a konvexní struktury levého a pravého jazýčku jsou zavřené.
- 2.** Zavřete levý a pravý jazýček bez ponechání mezer. Držte jazýčky směrem nahoru. (obrázek 1.3)
- 3.** Vložte zavřené jazýčky do štěrbiny spony. (obrázek 1.2) Pokud slyšíte „klik“, znamená to, že spona je uzamčena.

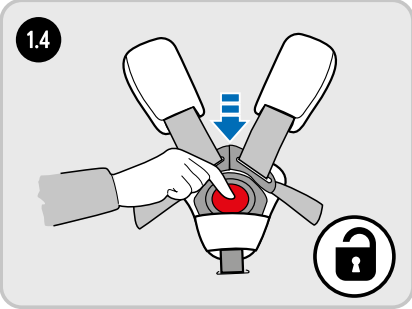

1.4

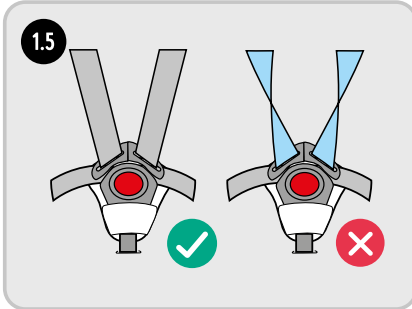

1.5

NASTAVENÍ BEZPEČNOSTNÍHO PÁSU

Nastavte délku postroje. Popruhy by měly být v úrovni ramen dítěte.

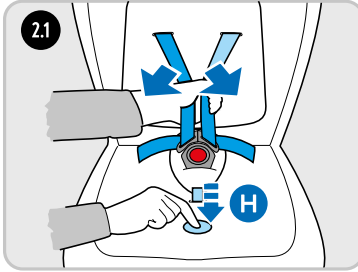

2.1

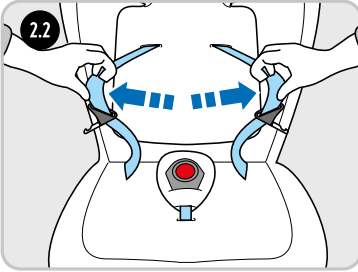

2.2

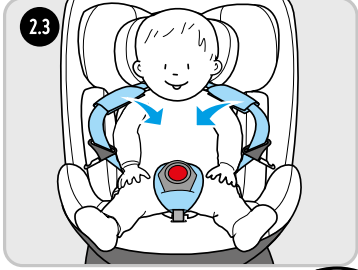

2.3

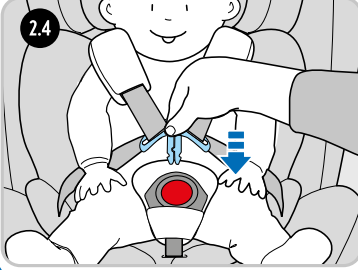

2.4

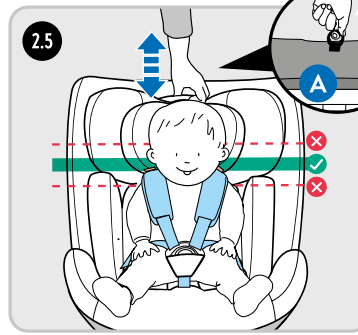

2.5

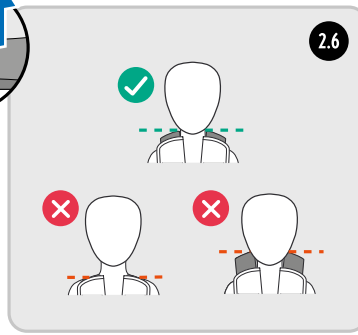

2.6

NASTAVENÍ BEZPEČNOSTNÍHO PÁSU

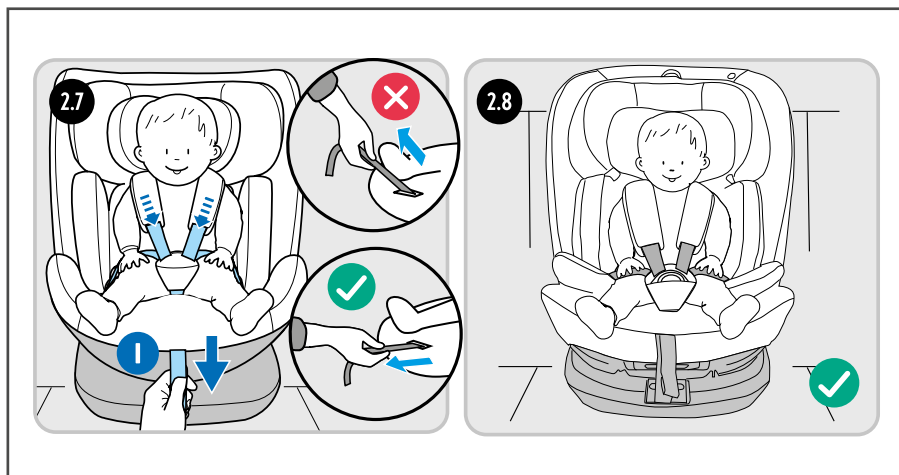

ODEBRÁNÍ BEZPEČNOSTNÍHO PÁSU

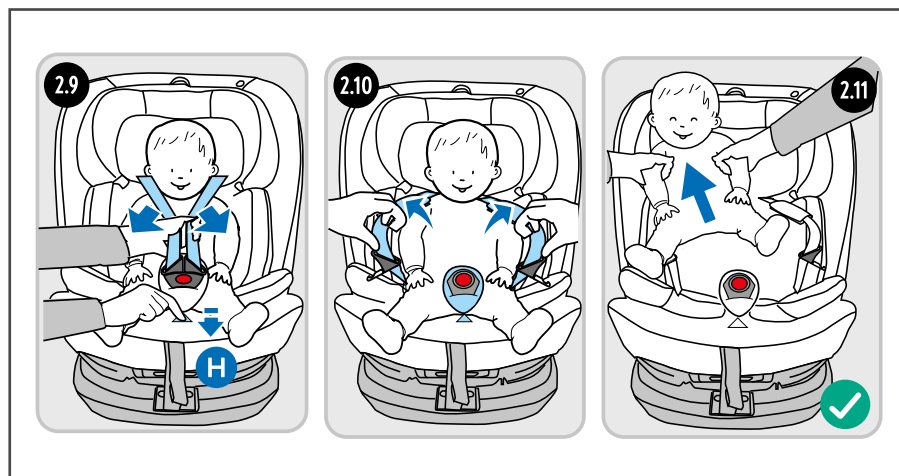

OTÁČENÍ SEDADLA

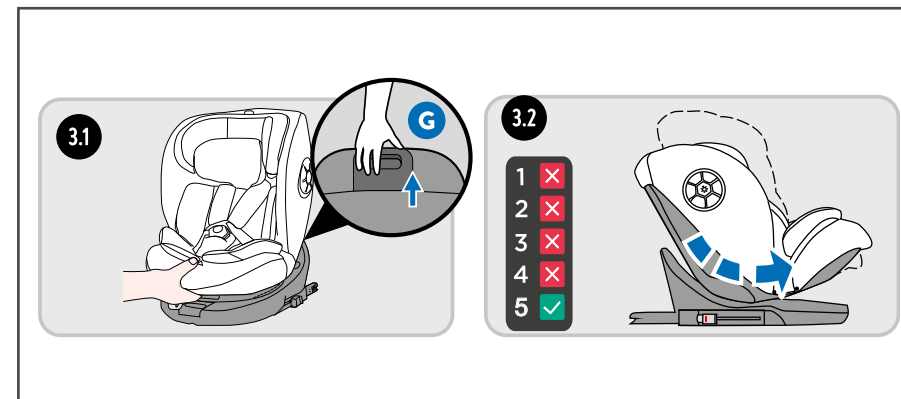

1. Stáhněte páčku naklonění (G) umístěnou u základny sedadla a plně nakloňte sedadlo (pozice 5).

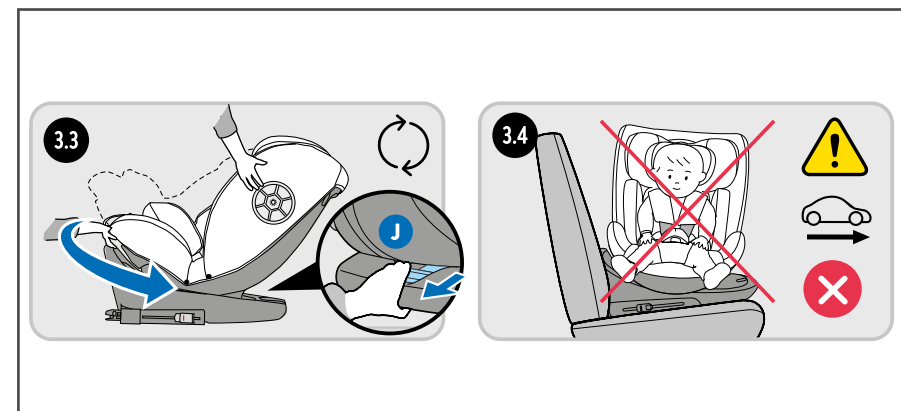

2. Stiskněte otáčecí madlo (J) a zároveň otočte sedadlo dozadu nebo dopředu.

NASTAVENÍ ÚHLU NÁKLONU AUTOSEDAČKY

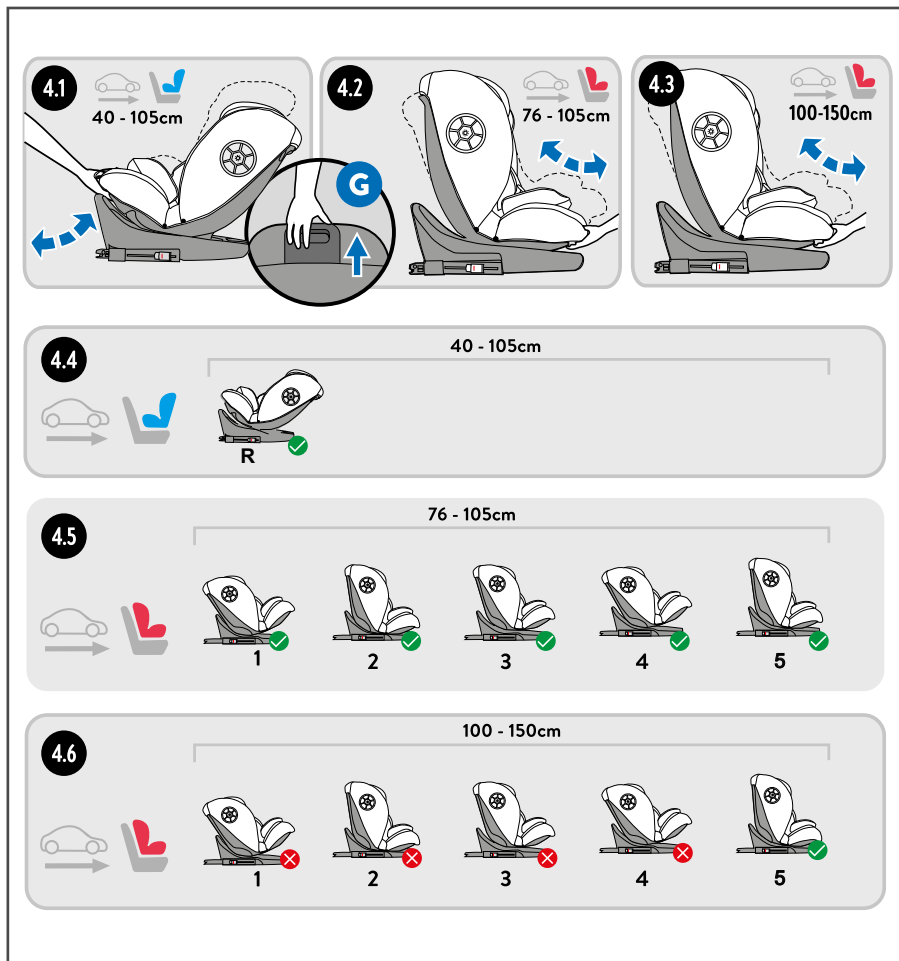

1. Stáhněte páčku (G) a posuňte sedadlo, abyste vybrali jednu z dostupných náklonných pozic pro skupinu/váhu vašeho dítěte.

SCHOVAT PĚTIBODOVÝ POSTROJ A SPOJENÍ

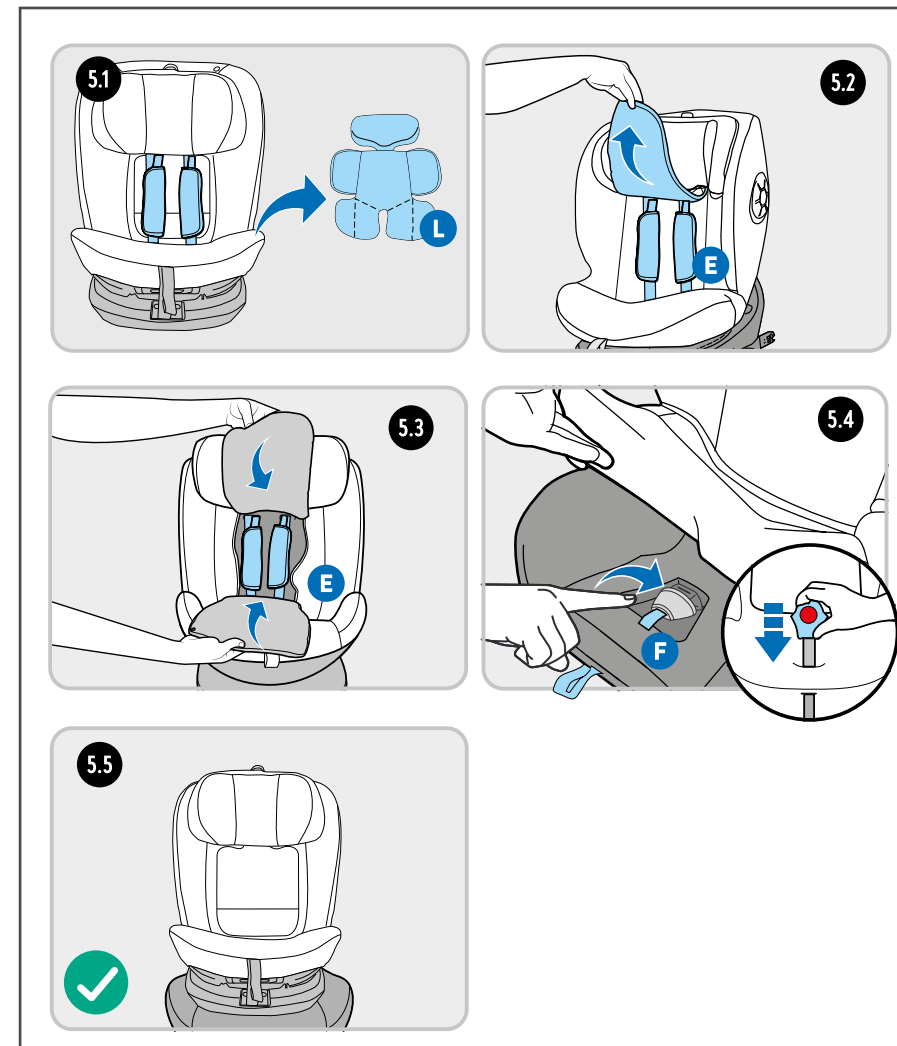

1. Odeberte malý polštářek pro dítě (L). Uložte popruhy postroje (E) do opěrky a sponu (F) do základny sedadla (příprava pro velikostní kategorie 100-150 cm).

INSTALACE OBRÁCENÁ K SILNICI PRO VELIKOSTNÍ KATEGORIE 40-105CM

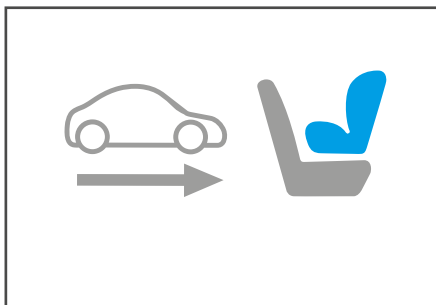

Poznámka: Když je velikost dítěte od 40 do 75 cm, použijte polštářek pro novorozence.

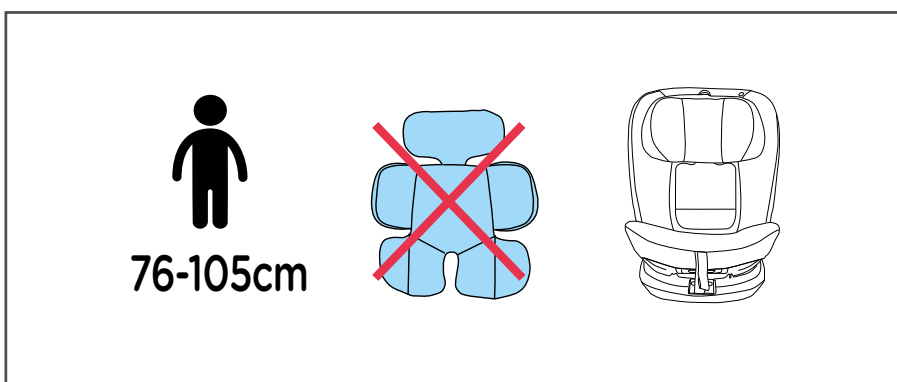
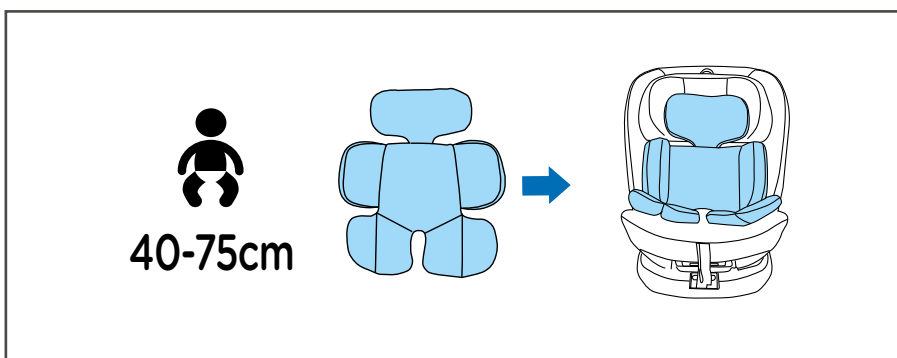

INSTALACE SYSTÉMU KOTVENÍ ISOFIX

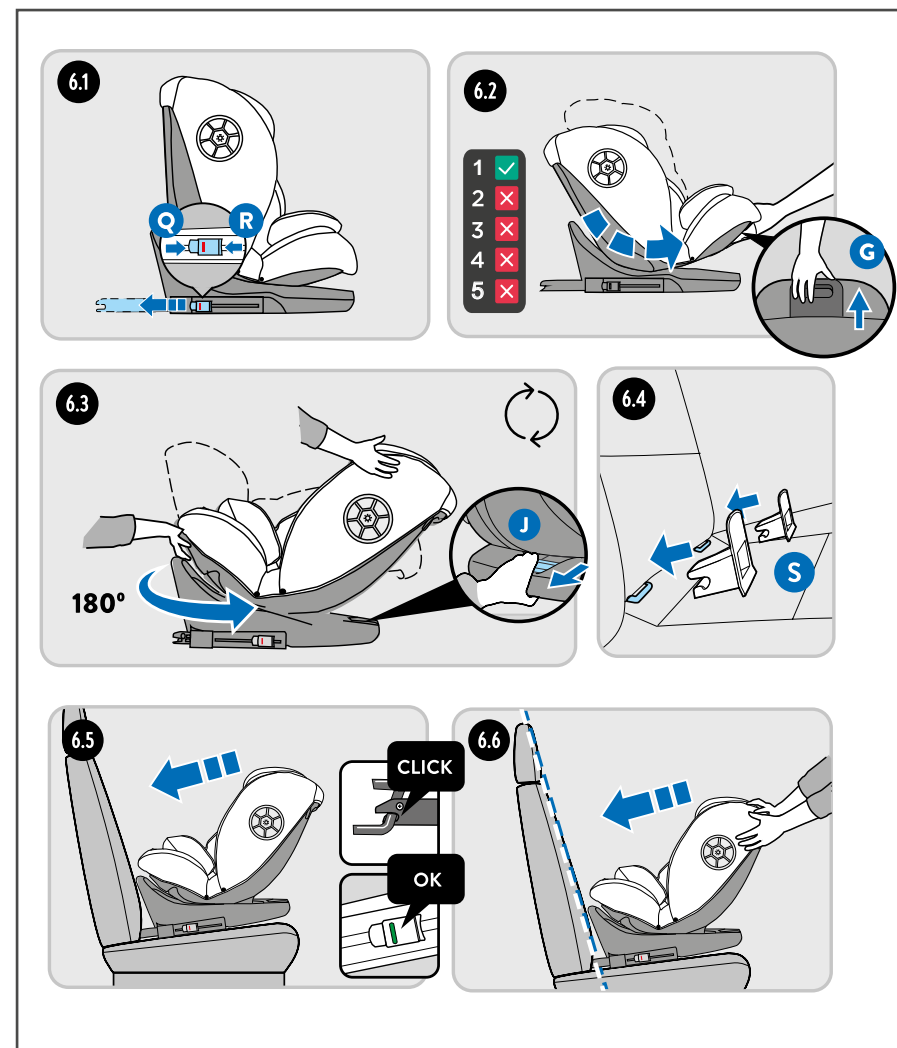

1. ECRS se přepne do pozice R pro použití směrem vzad.

DE

EN

FR

CZE

INSTALACE SYSTÉMU TOP TETHER A PŘÍPRAVKY.

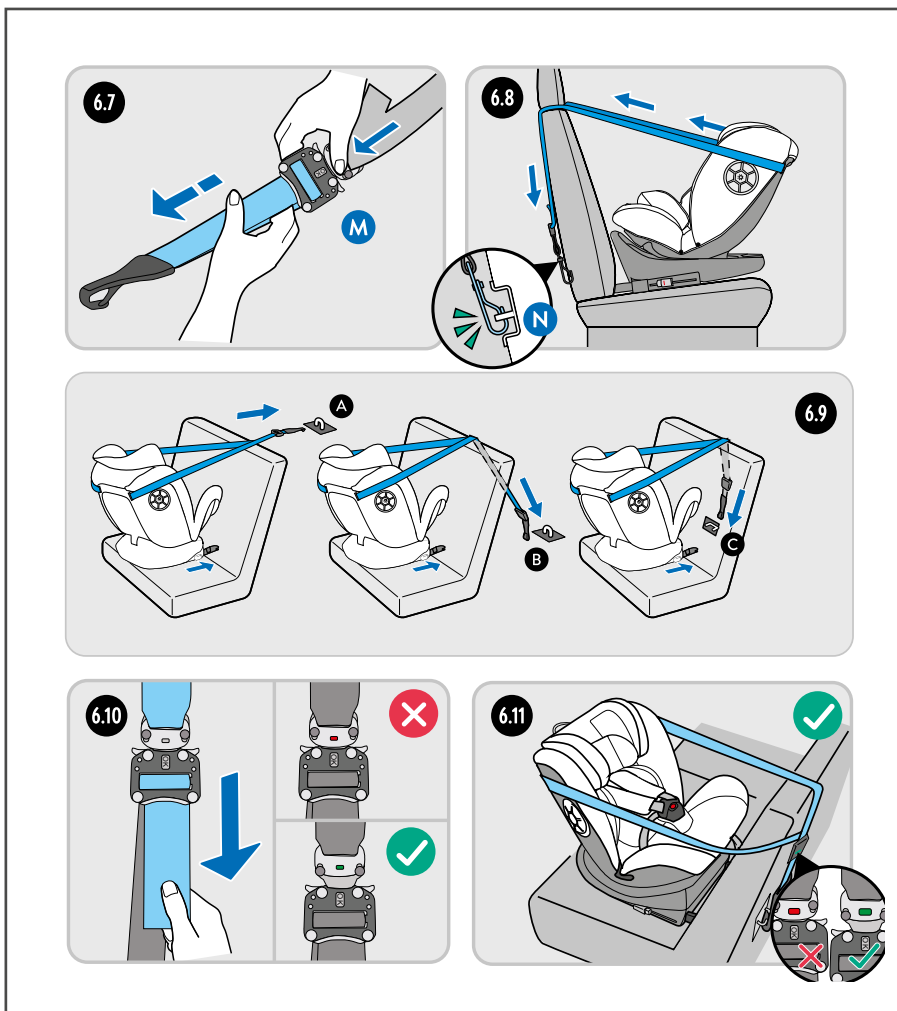

INSTALACE SMĚREM VPŘED PRO VELIKOSTNÍ KATEGORIE OD 76 DO 105 CM.

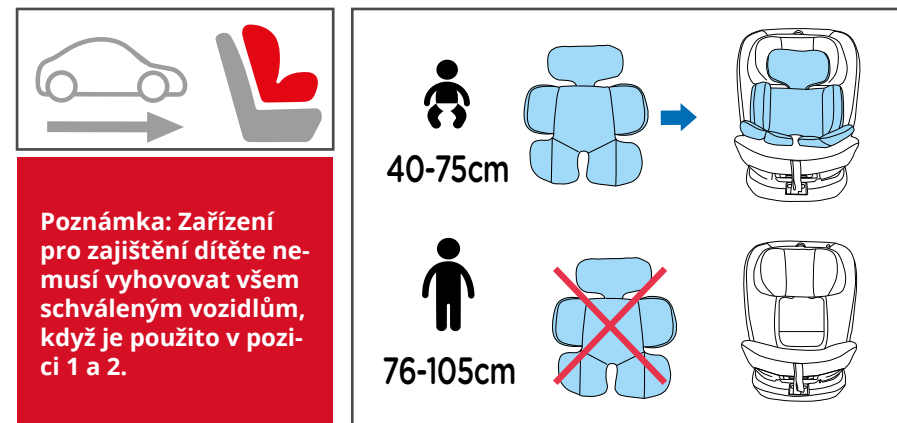

INSTALACE SYSTÉMU UCHYCENÍ ISOFIX.

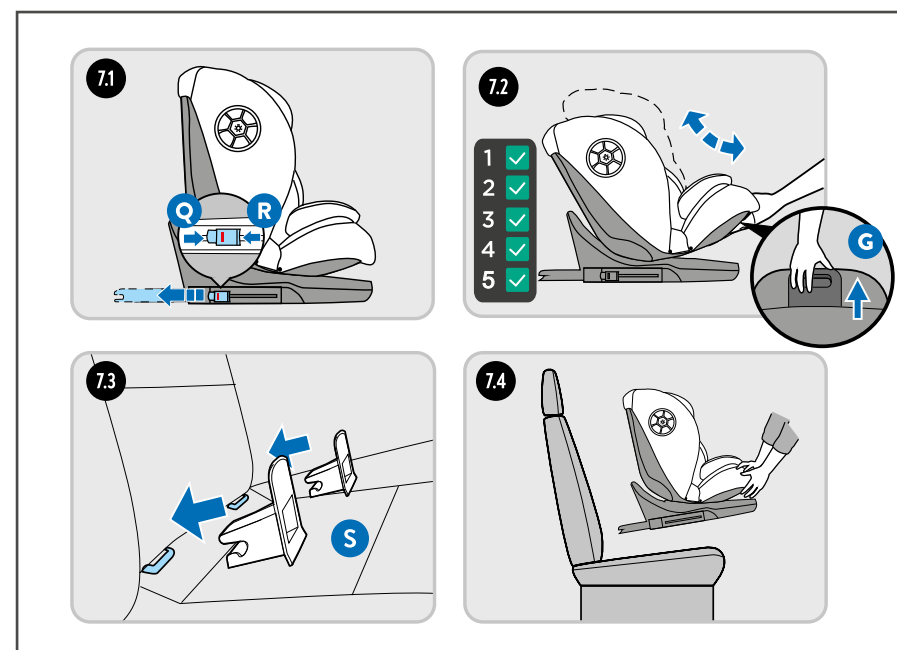

INSTALACE SYSTÉMU TOP TETHER A BEZPEČNOSTNÍHO PÁSU.

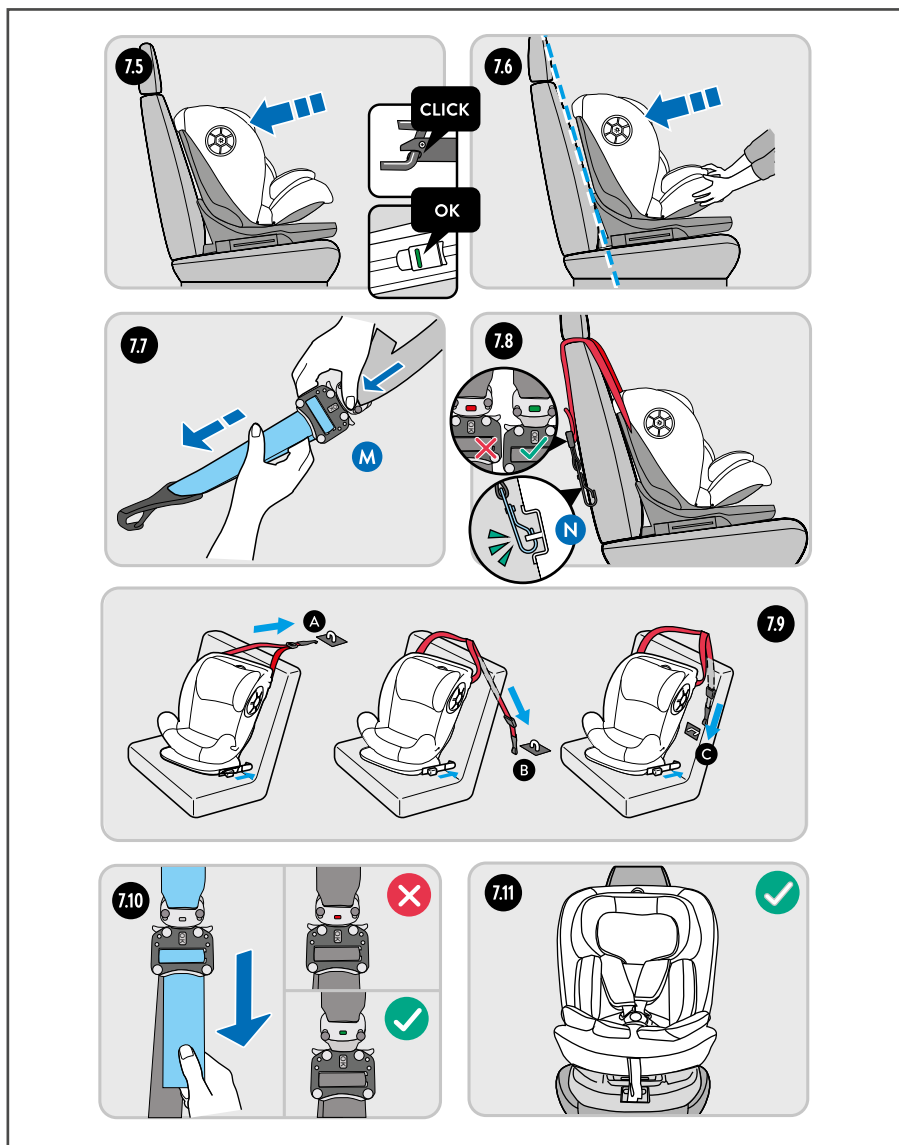

INSTALACE SMĚREM VPŘED PRO VELIKOSTNÍ KATEGORIE 100-150 CM.

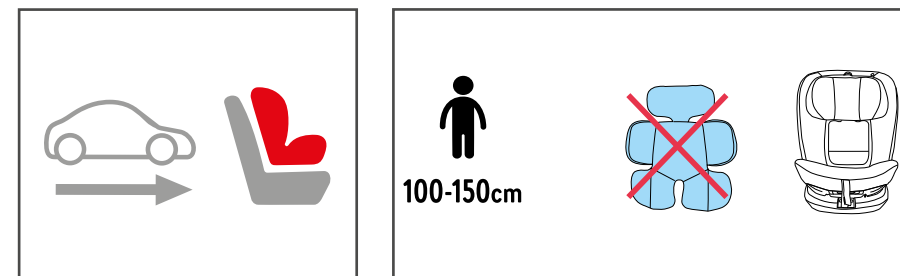

INSTALACE SYSTÉMU KOTVENÍ ISOFIX.

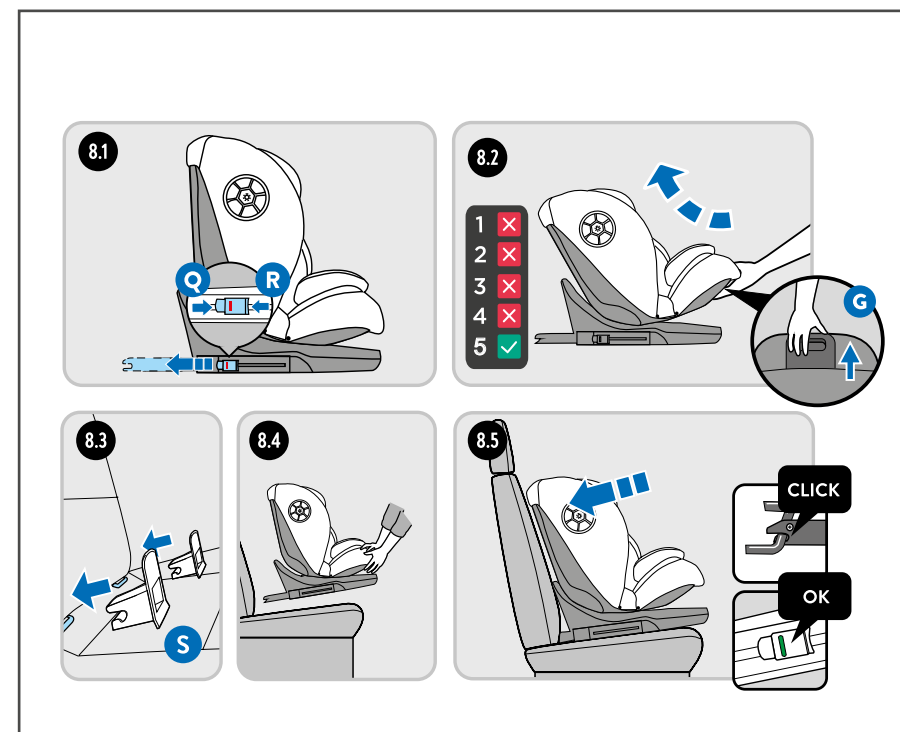

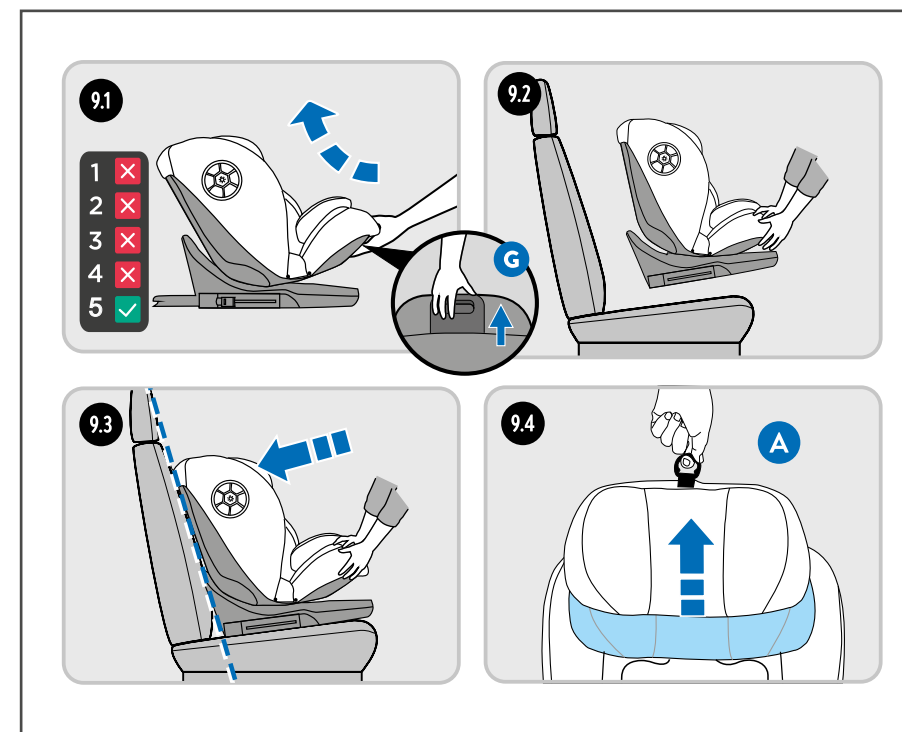
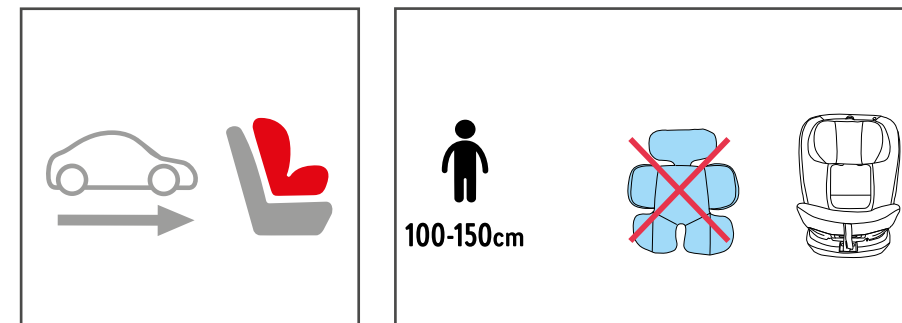
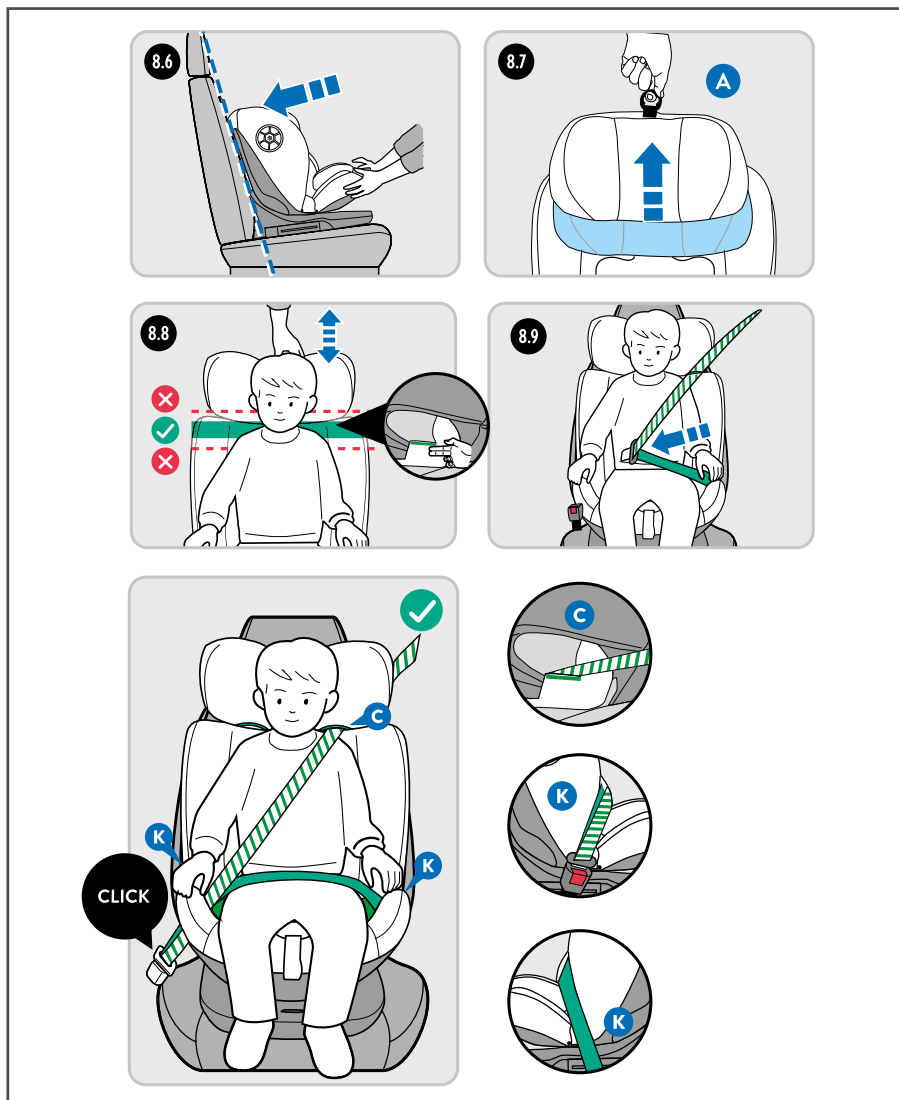
INSTALACE BEZPEČNOSTNÍHO PÁSU SE 3 BODKOVÝMI UPEVŇOVACÍMI BODY.
INSTALACE TŘÍBODOVÉHO BEZPEČNOSTNÍHO PÁSU SMĚREM VZAD PRO VELIKOSTNÍ KATEGORIE 100-150 CM.

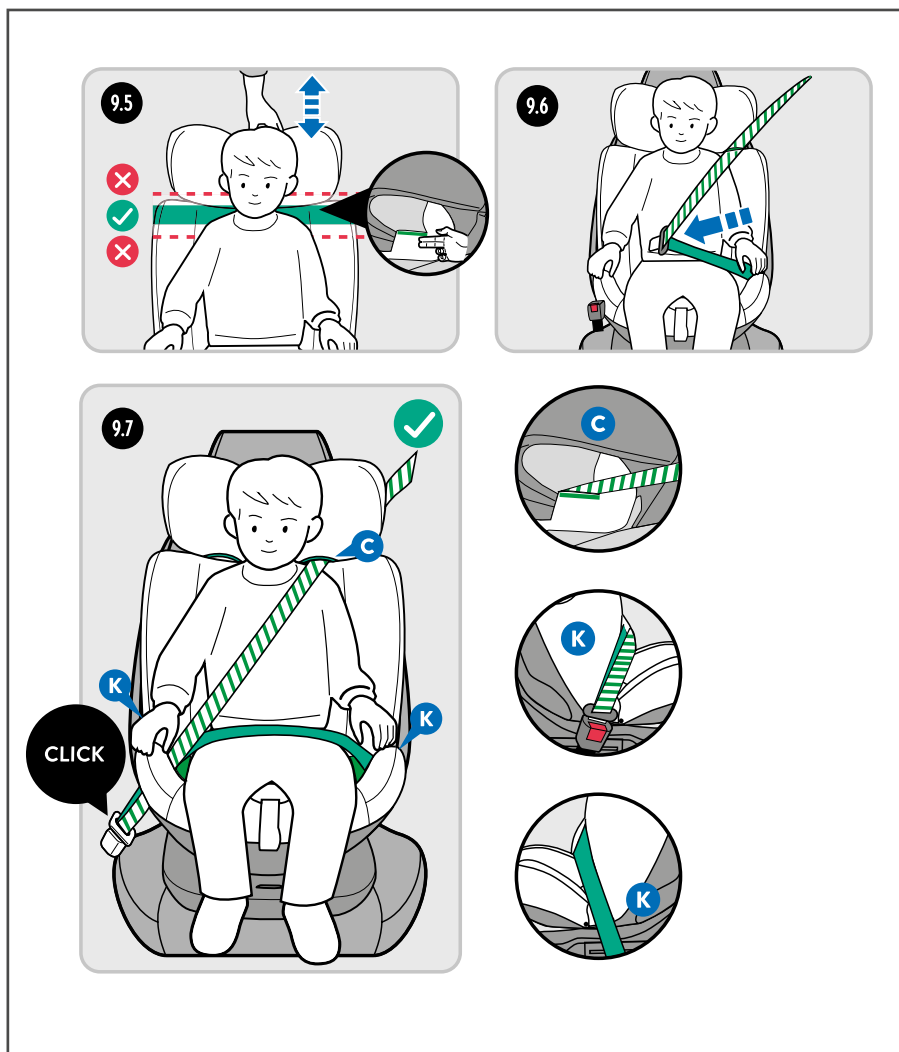
INSTALACE BEZPEČNOSTNÍHO PÁSU SE 3 BODKY.

ÚDRŽBA

1. Čistěte popruhy a plastové části neutrálním čisticím prostředkem a teplou vodou.
2. Ujistěte se, že mýdlo nepronikne do spony nebo do jiných kovových částí.
3. Nepoužívejte žádné chemikálie ani bělidlo na žádnou část sedadla.
4. Redukční polštářek lze prát, stejně jako potah, ale nejprve odstraňte pěnové kousky uvnitř před praním. Pěnové kousky uvnitř by nikdy neměly být prány z jakéhokoli důvodu.

PŘEDPISY PRO PRÁNÍ:



- Potah je odnímatelný a lze ho prát při 30°C. Nechte ho volně uschnout na vzduchu.
- Při chemickém čištění používejte libovolný rozpouštědlo s výjimkou trichlorethylen.
- Praní v pračce na studeno.
- Nepoužívejte sušičku.
- Nepoužívejte bělidlo.
- Nepřehlížejte.

DE

EN

FR

CZE



BabyGo Baby Products GmbH
Am Bahndamm 1-3
33378 Rheda-Wiedenbrück
Germany

0049-5242-4188681
info@babygo.eu
www.babygo.eu

